

**CyberPower**



**СИСТЕМЫ ИБП  
КАТАЛОГ МОДЕЛЕЙ**



**■ СОДЕРЖАНИЕ**

СЕРИЯ BS .....	2
СЕРИЯ BU .....	4
СЕРИЯ UTC.....	6
СЕРИЯ UTI .....	8
СЕРИЯ UT .....	10
СЕРИЯ UTG .....	12
СЕРИЯ BRICS LCD.....	14
СЕРИЯ VALUE .....	16
СЕРИЯ PFC SINEWAVE.....	20
СЕРИЯ OFFICE RACKMOUNT.....	22
СЕРИЯ PROFESSIONAL TOWER.....	24
СЕРИЯ PROFESSIONAL RACKMOUNT .....	28
СЕРИЯ ONLINE SC.....	34
СЕРИЯ ONLINE SC RT .....	36
СЕРИЯ ONLINE S .....	38
СЕРИЯ ONLINE.....	40
СЕРИЯ ONLINE OLS3S 3-PHASE.....	42
СЕРИЯ HSTP-C.....	44
СЕРИЯ HSTP33 .....	46
СЕРИЯ SM / SMX.....	49
СИСТЕМА МОНИТОРИНГА БАТАРЕЙ.....	52
SNMP КАРТА .....	54
ДАТЧИК ОКРУЖАЮЩЕЙ СРЕДЫ.....	55
PDU И ATS .....	56



### БОЛЬШОЕ ЧИСЛО РОЗЕТОК И КАБЕЛЬНЫЙ ФИКСАТОР

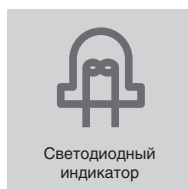
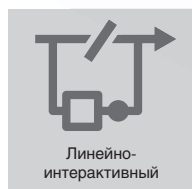

**Большое число розеток и кабельный фиксатор позволяют аккуратно организовать рабочее место, защитив все оборудование.**

Серия BS предоставляет домашним и офисным пользователям надежное резервное электропитание для персональных компьютеров и других электронных устройств от перепадов, скачков, провалов напряжения и прочих инцидентов в электроснабжении. Программное обеспечение для управления электропитанием PowerPanel® Personal Edition автоматически сохраняет файлы и безопасно выключает систему во время отключения электроэнергии, позволяет производить запланированные отключения и самодиагностику, контролировать показания напряжения и приблизительное время автономной работы.

#### ПРИМЕНЕНИЕ

- Компьютеры, рабочие станции
- Видео- и аудио-аппаратура
- Домашние кинотеатры
- Сетевые хранилища данных
- Сетевые устройства
- POS-терминалы

#### ОСОБЕННОСТИ СЕРИИ

- Автоматический перезапуск / Автозарядка
- Корпус из огнестойкого пластика
- Настраиваемые звуковые оповещения
- Фиксатор для кабелей в комплекте
- Защита от скачков и просадок напряжения
- Компактный корпус
- Горизонтальное/настенное размещение
- Батареи заменяемые пользователем
- Подключение к ПК через USB-порт
- Программное обеспечение PowerPanel® Personal Edition

#### ОБОЗНАЧЕНИЯ

1. Индикатор включения
2. Кнопка включения/выключения
3. Светодиодная индикация
4. Функциональная клавиша
5. Розетки с батарейной поддержкой
6. Розетки с защитой от всплесков напряжения
7. Кабельный фиксатор
8. Кабель питания
9. Входной предохранитель
10. USB-порт

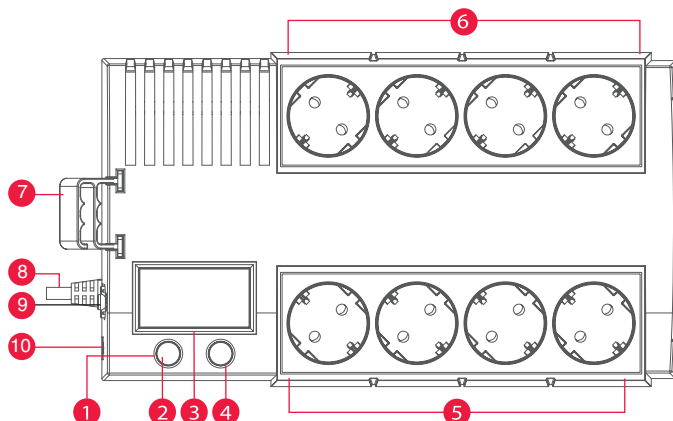

МОДЕЛЬ	BS450E	BS650E	BS850E
Общие характеристики			
Топология ИБП	Линейно-интерактивный	Линейно-интерактивный	Линейно-интерактивный
Вход			
Напряжение, В	230	230	230
Диапазон входного напряжения, В	165 – 290	165 – 290	165 – 290
Диапазон входной частоты, Гц	50/60 ± 5 (Автоопределение)	50/60 ± 5 (Автоопределение)	50/60 ± 5 (Автоопределение)
Номинальный входной ток, А	2.05	2.95	3.86
Тип розеток	Schuko	Schuko	Schuko
Выход			
Выходная мощность, ВА	450	650	850
Выходная мощность, Вт	270	390	480
Форма выходного напряжения	Аппроксимированная синусоида	Аппроксимированная синусоида	Аппроксимированная синусоида
Выходное напряжение, В	230 ± 10%	230 ± 10%	230 ± 10%
Автоматическая регулировка напряжения	Повышение / Понижение	Повышение / Понижение	Повышение / Понижение
Выходная частота, Гц	50/60 ± 1%	50/60 ± 1%	50/60 ± 1%
Тип розеток	Schuko	Schuko	Schuko
Количество розеток: общее	8	8	8
Розеток с батарейной поддержкой и фильтрацией	4	4	4
Розеток только с фильтрацией	4	4	4
Время переключения на батареи, мс	4	4	4
Батарея			
Время автономной работы на 60Вт нагрузки, мин	18	24	30
Время автономной работы на 90Вт нагрузки, мин	12	16	20
Тип батареи	Необслуживаемая свинцово-кислотная	Необслуживаемая свинцово-кислотная	Необслуживаемая свинцово-кислотная
Количество батарей	1	1	1
Возможность замены батарей	ЕСТЬ	ЕСТЬ	ЕСТЬ
"Горячая" замена батарей	–	–	–
Типовое время перезарядки, ч	8	8	8
Внешний батарейный модуль	–	–	–
Сменная батарея	12V / 4,5Аh	12В / 5Ач	12В / 5.5Ач
Количество сменных батарей	1	1	1
Защита от всплесков напряжения и фильтрация шумов			
Рейтинг энергии всплеска, Дж	130	130	130
Подключение и управление			
Выносная панель с ЖК-дисплеем	–	–	–
Порт USB	ЕСТЬ	ЕСТЬ	ЕСТЬ
Индикация	Включение, режим работы от батареи		
Звуковые оповещения	Режим работы от батареи, Низкий уровень заряда, Перегрузка, Ошибки		
Программное обеспечение	PowerPanel® Personal Edition		
Физические характеристики			
Форм-фактор	Brick	Brick	Brick
Модуль ИБП			
Габариты, мм (ШxВxГ)	288x166x118	288x166x118	288x166x118
Вес, кг	4,2	4,3	4,7
Условия окружающей среды			
Рабочая температура	0°C ~ 40°C	0°C ~ 40°C	0°C ~ 40°C
Рабочая относительная влажность	0% – 90% (без образования конденсата)	0% – 90% (без образования конденсата)	0% – 90% (без образования конденсата)
Высота над уровнем моря, м	0 – 3000	0 – 3000	0 – 3000
Температура хранения	–20°C ~ +50°C	–20°C ~ +50°C	–20°C ~ +50°C
Относительная влажность хранения	0% – 90%	0% – 90%	0% – 90%
Тепловыделение, Ватт/час	11,71	12,59	13,18



### СОВМЕСТИМОСТЬ С ГЕНЕРАТОРАМИ

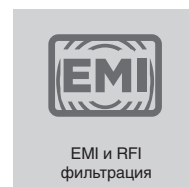
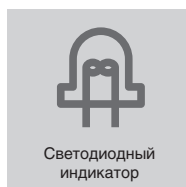
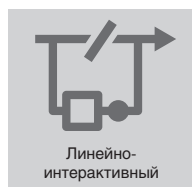

### ИБП серии BU совместим с генератором, что предусматривает различные сценарии энергоснабжения при перебоях во внешнем электропитании.

Идеально для домашнего или офисного рабочего места. Линейно-интерактивные ИБП с встроенным регулятором напряжения, позволяющим ребе переходить на батарейную поддержку и тем самым бережно относиться к ресурсу встроенных батарей. Функция холодного старта позволяет включить ИБП и подать напряжение к подключённым устройствам при отсутствии напряжения во внешней электросети.

#### ПРИМЕНЕНИЕ

- Компьютеры, рабочие станции
- Видео- и аудио-аппаратура
- Домашние кинотеатры
- Сетевые хранилища данных
- Сетевые устройства
- POS-терминалы

#### ОСОБЕННОСТИ СЕРИИ

- Линейно-интерактивный ИБП
- Автоматическая регулировка напряжения (AVR)
- Автоматический перезапуск / Автозарядка
- Совместимость с генераторами
- Корпус из огнестойкого пластика
- Настраиваемые звуковые оповещения
- Фильтрация электромагнитных помех
- Интеллектуальное зарядное устройство для батарей

#### ОБОЗНАЧЕНИЯ

1. Индикатор включения
2. Кнопка включения/выключения
3. Выходные розетки
4. Кабель питания
5. Входной предохранитель (для BU1000E)

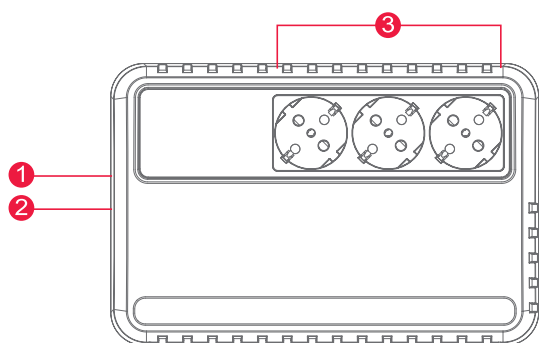

BU600E/BU725E

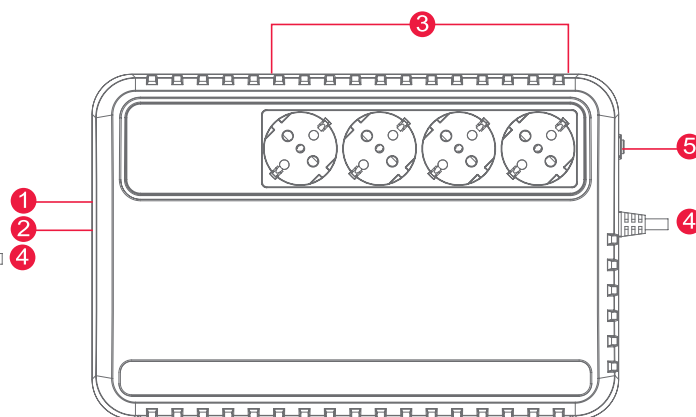

BU850E/BU1000E

МОДЕЛЬ	BU600E	BU725E	BU850E	BU1000E
Общие характеристики				
Топология ИБП	Линейно-интерактивный	Линейно-интерактивный	Резервный	Линейно-интерактивный
Вход				
Напряжение, В	220/230/240	220/230/240	220/230/240	220/230/240
Диапазон входного напряжения, В	165 – 280	165 – 280	180-260	165 – 280
Диапазон входной частоты, Гц	45 – 65	45 – 65	45 – 65	45 – 65
Номинальный входной ток, А	2,72	2,72	3,86	4,55
Тип розеток	Schuko	Schuko	Schuko	Schuko
Выход				
Выходная мощность, ВА	600	725	850	1000
Выходная мощность, Вт	360	390	425	600
Форма выходного напряжения	Аппроксимированная синусоида	Аппроксимированная синусоида	Аппроксимированная синусоида	Аппроксимированная синусоида
Выходное напряжение, В	220/230/240 ± 10%	220/230/240 ± 10%	220/230/240 ± 10%	220/230/240 ± 10%
Автоматическая регулировка напряжения	Повышение / Понижение	Повышение / Понижение	Повышение / Понижение	Повышение / Понижение
Выходная частота, Гц	50/60 ± 1%	50/60 ± 1%	50/60 ± 1%	50/60 ± 1%
Тип розеток	Schuko	Schuko	Schuko	Schuko
Количество розеток: общее	3	3	4	4
Розеток с батарейной поддержкой и фильтрацией	3	3	4	4
Время переключения на батарею, мс	4	4	4	4
Батарея				
Время автономной работы на 60Вт нагрузки, мин	30	30	55	60
Время автономной работы на 90Вт нагрузки, мин	18	18	35	45
Тип батареи	Необслуживаемая свинцово-кислотная	Необслуживаемая свинцово-кислотная	Необслуживаемая свинцово-кислотная	Необслуживаемая свинцово-кислотная
Количество батарей	1	1	1	2
Возможность замены батарей	ЕСТЬ	ЕСТЬ	ЕСТЬ	ЕСТЬ
Типовое время перезарядки, ч	8	8	8	8
Сменная батарея	12V/5AH	12V/5AH	12V/7,2AH	12V/5AH
Количество сменных батарей	1	1	1	2
Защита от всплесков напряжения и фильтрация шумов				
Рейтинг энергии всплеска, Дж	125	125	125	125
Подключение и управление				
Индикация	Включение, режим работы от батареи			
Звуковые оповещения	Режим работы от батареи, Низкий уровень заряда, Перегрузка, Ошибки			
Физические характеристики				
Форм-фактор	Brick	Brick	Brick	Brick
Модуль ИБП				
Габариты, мм (ШxВxГ)	158 x 91,5 x 240	158 x 91,5 x 240	190 x 110,5 x 290	190 x 110,5 x 290
Вес, кг	3,8	3,8	3,8	6,9
Условия окружающей среды				
Рабочая температура	0°C ~ 40°C	0°C ~ 40°C	0°C ~ 40°C	0°C ~ 40°C
Рабочая относительная влажность	0% – 90% (без образования конденсата)	0% – 90% (без образования конденсата)	0% – 90% (без образования конденсата)	0% – 90% (без образования конденсата)
Высота над уровнем моря, м	0 – 3000	0 – 3000	0 – 3000	0 – 3000
Температура хранения	-20°C ~ +50°C	-20°C ~ +50°C	-20°C ~ +50°C	-20°C ~ +50°C
Относительная влажность хранения	0% – 90%	0% – 90%	0% – 90%	0% – 90%
Тепловыделение, Ватт/час	11,71	11,71	13,18	13,18

### ЛУЧШАЯ ЦЕНА В СЕГМЕНТЕ

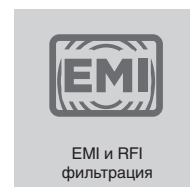
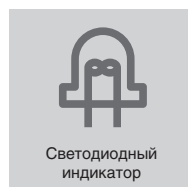
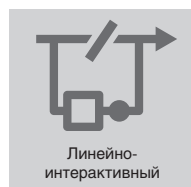

**Бюджетная серия UTC – это гарантировано лучшая цена в сегменте малых ИБП при достаточном функционале.**

Модели серии UTC обладают всеми необходимыми характеристиками для обеспечения резервного питания и надежной защиты компьютерной техники, сетевого, коммуникационного оборудования и других электронных устройств от перепадов и скачков напряжения в сети. Имеют встроенный стабилизатор напряжения (AVR) и характеризуются достаточно широким диапазоном входного напряжения, что позволяет реже задействовать батареи и тем самым бережно относиться к их ресурсу, продлевая тем самым срок службы.

#### ПРИМЕНЕНИЕ

- ПК и рабочие станции
- Сетевые хранилища данных и серверы
- Домашние и офисные сетевые устройства
- Телефоны/факсы/модемы
- Видео- и аудио-аппаратура
- Домашние кинотеатры
- Системы видео-наблюдения
- POS-терминалы

#### ОСОБЕННОСТИ СЕРИИ

- Линейно-интерактивный ИБП
- Автоматическая регулировка напряжения (AVR)
- Автоматический перезапуск / Автозарядка
- Совместимость с генераторами
- Корпус из огнестойкого пластика
- Настраиваемые звуковые оповещения
- Фильтрация электромагнитных помех
- Интеллектуальное зарядное устройство для батарей

#### ОБОЗНАЧЕНИЯ

1. Индикатор включения
2. Кнопка включения/выключения
3. Выходные розетки
4. Кабель питания

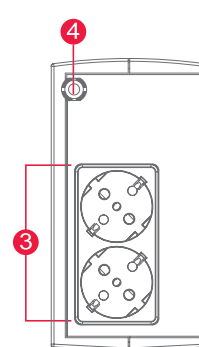
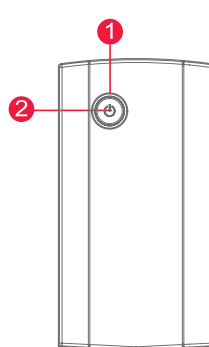

UTC650E/UTC850E

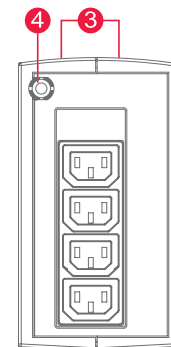

UTC650EI/UTC850EI

МОДЕЛЬ	UTC650E	UTC850E	UTC650EI	UTC850EI
<b>Общие характеристики</b>				
Топология ИБП	Линейно-интерактивный	Линейно-интерактивный	Линейно-интерактивный	Линейно-интерактивный
<b>Вход</b>				
Напряжение, В	220/230/240	220/230/240	220/230/240	220/230/240
Диапазон входного напряжения, В	165 – 290	165 – 290	165 – 290	165 – 290
Диапазон входной частоты, Гц	45 – 65	45 – 65	45 – 65	45 – 65
Номинальный входной ток, А	2,95	3,86	2,95	3,86
Тип розеток	Schuko	Schuko	Schuko	Schuko
<b>Выход</b>				
Выходная мощность, ВА	650	850	650	850
Выходная мощность, Вт	360	425	360	425
Форма выходного напряжения	Аппроксимированная синусоида	Аппроксимированная синусоида	Аппроксимированная синусоида	Аппроксимированная синусоида
Выходное напряжение, В	220/230/240 ± 10%	220/230/240 ± 10%	220/230/240 ± 10%	220/230/240 ± 10%
Автоматическая регулировка напряжения	Повышение / Понижение	Повышение / Понижение	Повышение / Понижение	Повышение / Понижение
Выходная частота, Гц	50/60 ± 1% (автоопределение)	50/60 ± 1% (автоопределение)	50/60 ± 1% (автоопределение)	50/60 ± 1% (автоопределение)
Тип розеток	Schuko	Schuko	IEC C13	IEC C13
Количество розеток: общее	2	2	4	4
Розеток с батарейной поддержкой и фильтрацией	2	2	4	4
Розеток только с фильтрацией	–	–	–	–
Время переключения на батареи, мс	4	4	4	4
<b>Батарея</b>				
Время автономной работы на 60Вт нагрузки, мин	28	30	28	30
Время автономной работы на 90Вт нагрузки, мин	16	20	16	20
Тип батареи	Необслуживаемая свинцово-кислотная			
Количество батарей	1	1	1	1
Возможность замены батарей	ЕСТЬ	ЕСТЬ	ЕСТЬ	ЕСТЬ
Типовое время перезарядки, ч	8	8	8	8
Внешний батарейный модуль	–	–	–	–
Сменная батарея	12В / 5Ач	12В / 5.5Ач	12В / 5Ач	12В / 5.5Ач
Количество сменных батарей	1	1	1	1
<b>Защита от всплесков напряжения и фильтрация шумов</b>				
Рейтинг энергии всплеска, Дж	125	125	125	125
Защита линии передачи данных RJ11/ RJ45	–	–	–	–
<b>Подключение и управление</b>				
Порт USB	–	–	–	–
Индикация	Включение, режим работы от батареи		Включение, режим работы от батареи	
Звуковые оповещения	Режим работы от батареи, Низкий уровень заряда, Перегрузка, Ошибки			
Программное обеспечение	НЕТ	НЕТ	НЕТ	НЕТ
<b>Физические характеристики</b>				
Форм-фактор	Tower	Tower	Tower	Tower
<b>Модуль ИБП</b>				
Габариты, мм (ШxВxГ)	84x159x252	84x159x252	84x159x252	84x159x252
Вес, кг	3,6	4,2	3,6	4,2
<b>Условия окружающей среды</b>				
Рабочая температура	0°C ~ 40°C	0°C ~ 40°C	0°C ~ 40°C	0°C ~ 40°C
Рабочая относительная влажность	0% – 90% (без образования конденсата)			
Высота над уровнем моря, м	0 – 3000	0 – 3000	0 – 3000	0 – 3000
Температура хранения	–20°C ~ +50°C	–20°C ~ +50°C	–20°C ~ +50°C	–20°C ~ +50°C
Относительная влажность хранения	0% – 90%	0% – 90%	0% – 90%	0% – 90%
Тепловыделение, Ватт/час	11,71	11,71	11,71	11,71
Длина кабеля питания, м	1,2	1,2	1,2	1,2
Комплектация	Руководство пользователя, встроенный шнур питания ИБП.	Руководство пользователя, встроенный шнур питания ИБП.	Руководство пользователя, встроенный шнур питания ИБП.	Руководство пользователя, встроенный шнур питания ИБП.





### СПЕЦИАЛЬНАЯ СЕРИЯ – ГИБКИЙ ПОДХОД К ВЫБОРУ МОЩНОСТИ

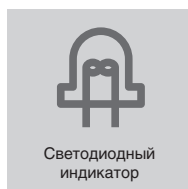

Серия ИБП UTI предоставляет домашним и офисным пользователям надежное резервное электропитание для персональных компьютеров, сетевого, коммуникационного оборудования, и других электронных устройств от перепадов, скачков, провалов напряжения и прочих инцидентов в электроснабжении. ИБП из этой серии совместим с генератором, что предусматривает различные сценарии энергоснабжения при перебоях во внешнем электропитании. Автоматическое регулирование напряжения (AVR) стабилизирует сигнал неустойчивой электросети для обеспечения постоянного и безопасного питания ко всем подключенным устройствам, не используя батарею.

#### ПРИМЕНЕНИЕ

- ПК и рабочие станции
- Сетевые хранилища данных и серверы
- Домашние и офисные сетевые устройства
- Телефоны/факсы/модемы
- Видео- и аудио-аппаратура
- Домашние кинотеатры
- Системы видео-наблюдения
- POS-терминалы

#### ОСОБЕННОСТИ СЕРИИ

- Линейно-интерактивный ИБП
- Автоматическая регулировка напряжения (AVR)
- Автоматический перезапуск / Автозарядка
- Совместимость с генераторами
- Корпус из огнестойкого пластика
- Настраиваемые звуковые оповещения
- Фильтрация электромагнитных помех
- Интеллектуальное зарядное устройство для батарей

#### ОБОЗНАЧЕНИЯ

1. Индикатор включения
2. Кнопка включения/выключения
3. Выходные розетки
4. Кабель питания

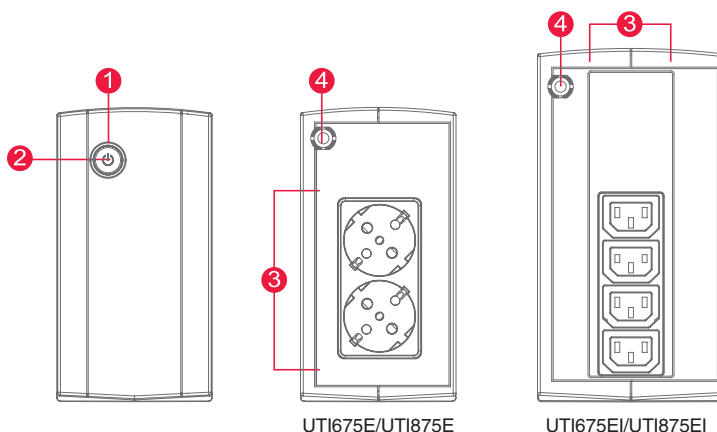

UTI675E/UTI875E

UTI675Ei/UTI875Ei

МОДЕЛЬ	UTI675E	UTI875E	UTI675EI	UTI875EI
Общие характеристики				
Топология ИБП	Линейно-интерактивный	Линейно-интерактивный	Линейно-интерактивный	Линейно-интерактивный
Вход				
Напряжение, В	220/230/240	220/230/240	220/230/240	220/230/240
Диапазон входного напряжения, В	165 – 290	165 – 290	165 – 290	165 – 290
Диапазон входной частоты, Гц	45 – 65	45 – 65	45 – 65	45 – 65
Номинальный входной ток, А	2,95	3,86	2,95	3,86
Тип розеток	Schuko	Schuko	Schuko	Schuko
Выход				
Выходная мощность, ВА	675	875	675	875
Выходная мощность, Вт	360	425	360	425
Форма выходного напряжения	Аппроксимированная синусоида	Аппроксимированная синусоида	Аппроксимированная синусоида	Аппроксимированная синусоида
Выходное напряжение, В	220/230/240 ± 10%	220/230/240 ± 10%	220/230/240 ± 10%	220/230/240 ± 10%
Автоматическая регулировка напряжения	Повышение / Понижение	Повышение / Понижение	Повышение / Понижение	Повышение / Понижение
Выходная частота, Гц	50/60 ± 1% (автоопределение)	50/60 ± 1% (автоопределение)	50/60 ± 1% (автоопределение)	50/60 ± 1% (автоопределение)
Тип розеток	Schuko	Schuko	IEC C13	IEC C13
Количество розеток: общее	2	2	4	4
Розеток с батарейной поддержкой и фильтрацией	2	2	4	4
Розеток только с фильтрацией	–	–	–	–
Время переключения на батареи, мс	4	4	4	4
Батарея				
Время автономной работы на 60Вт нагрузки, мин	28	30	28	30
Время автономной работы на 90Вт нагрузки, мин	16	20	16	20
Тип батареи	Необслуживаемая свинцово-кислотная	Необслуживаемая свинцово-кислотная	Необслуживаемая свинцово-кислотная	Необслуживаемая свинцово-кислотная
Количество батарей	1	1	1	1
Возможность замены батарей	ЕСТЬ	ЕСТЬ	ЕСТЬ	ЕСТЬ
Типовое время перезарядки, ч	8	8	8	8
Внешний батарейный модуль	–	–	–	–
Сменная батарея	12В / 5Ач	12В / 5.5Ач	12В / 5Ач	12В / 5.5Ач
Количество сменных батарей	1	1	1	1
Защита от всплесков напряжения и фильтрация шумов				
Рейтинг энергии всплеска, Дж	125	125	125	125
Защита линии передачи данных RJ11/ RJ45	–	–	–	–
Подключение и управление				
Порт USB	–	–	–	–
Индикация	Включение, режим работы от батареи		Включение, режим работы от батареи	
Звуковые оповещения	Режим работы от батареи, Низкий уровень заряда, Перегрузка, Ошибки		Режим работы от батареи, Низкий уровень заряда, Перегрузка, Ошибки	
Программное обеспечение	НЕТ	НЕТ	НЕТ	НЕТ
Физические характеристики				
Форм-фактор	Tower	Tower	Tower	Tower
Модуль ИБП				
Габариты, мм (ШхВхГ)	84x159x252	84x159x252	84x159x252	84x159x252
Вес, кг	3,6	4,2	3,6	4,2
Условия окружающей среды				
Рабочая температура	0°C ~ 40°C	0°C ~ 40°C	0°C ~ 40°C	0°C ~ 40°C
Рабочая относительная влажность	0% – 90% (без образования конденсата)	0% – 90% (без образования конденсата)	0% – 90% (без образования конденсата)	0% – 90% (без образования конденсата)
Высота над уровнем моря, м	0 – 3000	0 – 3000	0 – 3000	0 – 3000
Температура хранения	–20°C ~ +50°C	–20°C ~ +50°C	–20°C ~ +50°C	–20°C ~ +50°C
Относительная влажность хранения	0% – 90%	0% – 90%	0% – 90%	0% – 90%
Тепловыделение, Ватт/час	11,71	11,71	11,71	11,71
Длина кабеля питания, м	1,2	1,2	1,2	1,2
Комплектация	Руководство пользователя, встроенный шнур питания ИБП.	Руководство пользователя, встроенный шнур питания ИБП.	Руководство пользователя, встроенный шнур питания ИБП.	Руководство пользователя, встроенный шнур питания ИБП.

### СОВРЕМЕННАЯ ТЕХНОЛОГИЯ ЗАРЯДА БАТАРЕЙ

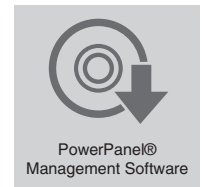
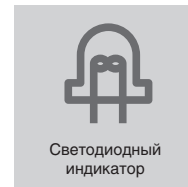

### Программное обеспечение PowerPanel® Personal Edition для управления питанием в режиме реального времени.

Серия ИБП UT предоставляет домашним и офисным пользователям надежное резервное электропитание для персональных компьютеров, сетевого, коммуникационного оборудования, и других электронных устройств от перепадов, скачков, провалов напряжения и прочих инцидентов в электроснабжении. ИБП из этой серии совместим с генератором, что предусматривает различные сценарии энергоснабжения при перебоях во внешнем электропитании. Автоматическое регулирование напряжения (AVR) стабилизирует сигнал неустойчивой электросети для обеспечения постоянного и безопасного питания ко всем подключенным устройствам, не используя батарею.

#### ПРИМЕНЕНИЕ

- Компьютеры, рабочие станции
- Телефоны/факсы/модемы
- Видео- и аудио-аппаратура
- Домашние кинотеатры
- Системы видео-наблюдения
- Сетевые хранилища данных
- Сетевые устройства
- Офисная оргтехника
- POS-терминалы

#### ОСОБЕННОСТИ СЕРИИ

- Линейно-интерактивный ИБП
- Автоматическая регулировка напряжения (AVR)
- Автоматический перезапуск / Автозарядка
- Совместимость с генераторами
- Корпус из огнестойкого пластика
- Настраиваемые звуковые оповещения
- Фильтрация электромагнитных помех
- Защита линии телефона/факса/модема/DSL/локальной сети
- Вертикальное исполнение
- Интеллектуальное зарядное устройство для батарей
- Световой индикатор состояния
- Подключение к ПК через USB-порт\*
- Программное обеспечение PowerPanel® Personal Edition\*

#### ОБОЗНАЧЕНИЯ

1. Индикатор включения
2. Кнопка включения/выключения
3. Индикаторы уровня заряда батарей
4. Выходные розетки
5. Разъем защиты слаботочных линий RJ11/RJ45
6. Входной предохранитель
7. Кабель питания
8. USB-порт

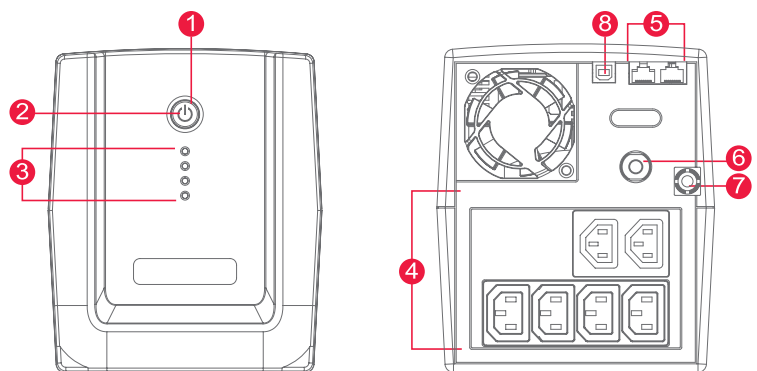

МОДЕЛЬ	UT1500EI	UT2200EI
<b>Общие характеристики</b>		
Топология ИБП	Линейно-интерактивный	Линейно-интерактивный
<b>Вход</b>		
Напряжение, В	220/230/240	220/230/240
Диапазон входного напряжения, В	165 – 290	165 – 290
Диапазон входной частоты, Гц	40 – 70	40 – 70
Номинальный входной ток, А	6,82	10
Тип розеток	Schuko	Schuko
<b>Выход</b>		
Выходная мощность, ВА	1500	2200
Выходная мощность, Вт	900	1320
Форма выходного напряжения	Аппроксимированная синусоида	Аппроксимированная синусоида
Выходное напряжение, В	220/230/240 ± 10%	220/230/240 ± 10%
Автоматическая регулировка напряжения	Повышение / Понижение	Повышение / Понижение
Выходная частота, Гц	50/60 ± 1% (автоопределение)	50/60 ± 1% (автоопределение)
Тип розеток	IEC C13	IEC C13
Количество розеток: общее	6	6
Розеток с батарейной поддержкой и фильтрацией	4	4
Розеток только с фильтрацией	2	2
Время переключения на батареи, мс	4	4
<b>Батарея</b>		
Время автономной работы на 60Вт нагрузки, мин	90	95
Время автономной работы на 90Вт нагрузки, мин	60	70
Тип батареи	Необслуживаемая свинцово-кислотная	Необслуживаемая свинцово-кислотная
Количество батарей	2	2
Возможность замены батарей	ЕСТЬ	ЕСТЬ
Типовое время перезарядки, ч	8	8
Внешний батарейный модуль	–	–
Сменная батарея	12V/7.5AH	12V/9AH
Количество сменных батарей	2	2
<b>Защита от всплесков напряжения и фильтрация шумов</b>		
Рейтинг энергии всплеска, Дж	125	125
Защита линии передачи данных RJ11/RJ45	1 вход / 1 выход	1 вход / 1 выход
<b>Подключение и управление</b>		
Порт USB	ЕСТЬ	ЕСТЬ
Индикация	Включение, режим работы от батареи, заряд батареи	
Звуковые оповещения	Режим работы от батареи, Низкий уровень заряда, Перегрузка, Ошибки	
Программное обеспечение	PowerPanel® Personal Edition	PowerPanel® Personal Edition
<b>Физические характеристики</b>		
Форм-фактор	Tower	Tower
<b>Модуль ИБП</b>		
Габариты, мм (ШxВxГ)	148x178x298	148x178x298
Вес, кг	9,1	10,8
<b>Условия окружающей среды</b>		
Рабочая температура	0°C ~ 40°C	0°C ~ 40°C
Рабочая относительная влажность	0% – 90% (без образования конденсата)	0% – 90% (без образования конденсата)
Высота над уровнем моря, м	0 – 3000	0 – 3000
Температура хранения	–20°C ~ +50°C	–20°C ~ +50°C
Относительная влажность хранения	0% – 90%	0% – 90%
Тепловыделение, ВТУ/ч	102	170



## ЭКОНОМИЯ ДО 80% С ТЕХНОЛОГИЕЙ GREENPOWER UPS™

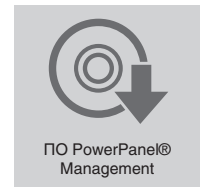
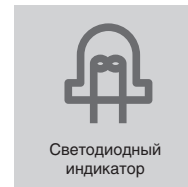
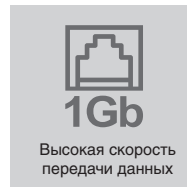

### Новое поколение линейно-интерактивных ИБП с реализованной прогрессивной технологией CyberPower – GreenPower UPS, позволяющей экономить до 80% затрат на электроэнергию.

Низкий расход электроэнергии снижает общую стоимость владения устройством, что экономически выгодно и домашнему и корпоративному пользователю. Серия UTG может стать отличным решением для защиты компьютера, мелкого сетевого оборудования, офисной техники, аудио и видеооборудования, сетевых хранилищ. Встроенный стабилизатор напряжения (AVR) и широкий диапазон входного напряжения позволяют реже задействовать батареи и тем самым бережно относиться к их ресурсу. Во всех моделях серии реализована возможность подключения по USB и защита канала передачи данные RJ11/RJ45 с гарантировано высокой скоростью работы.

#### ПРИМЕНЕНИЕ

- ПК и рабочие станции
- Сетевые хранилища данных и серверы
- Домашние и офисные сетевые устройства
- Телефоны/факсы/модемы
- Видео- и аудио-аппаратура
- Домашние кинотеатры
- Системы видео-наблюдения
- POS-терминалы

#### ОСОБЕННОСТИ СЕРИИ

- Линейно-интерактивный ИБП
- Автоматическая регулировка напряжения (AVR)
- EMI и RFI фильтрация
- Технология сохранения энергии GreenPower UPS™
- Подключение по USB, защита по RJ11/RJ45
- Высокая скорость передачи данных
- Автоматический перезапуск / Автозарядка
- Совместимость с генераторами
- Настраиваемые звуковые оповещения
- Фильтрация электромагнитных помех
- Интеллектуальное зарядное устройство для батарей

#### ОБОЗНАЧЕНИЯ

1. Кнопка включения/выключения
2. Светодиодный индикатор состояния
3. USB порт
4. Розетки с батарейной поддержкой
5. Защита слаботочных линий RJ11/RJ45
6. Разъем кабеля питания
7. Тепловой предохранитель

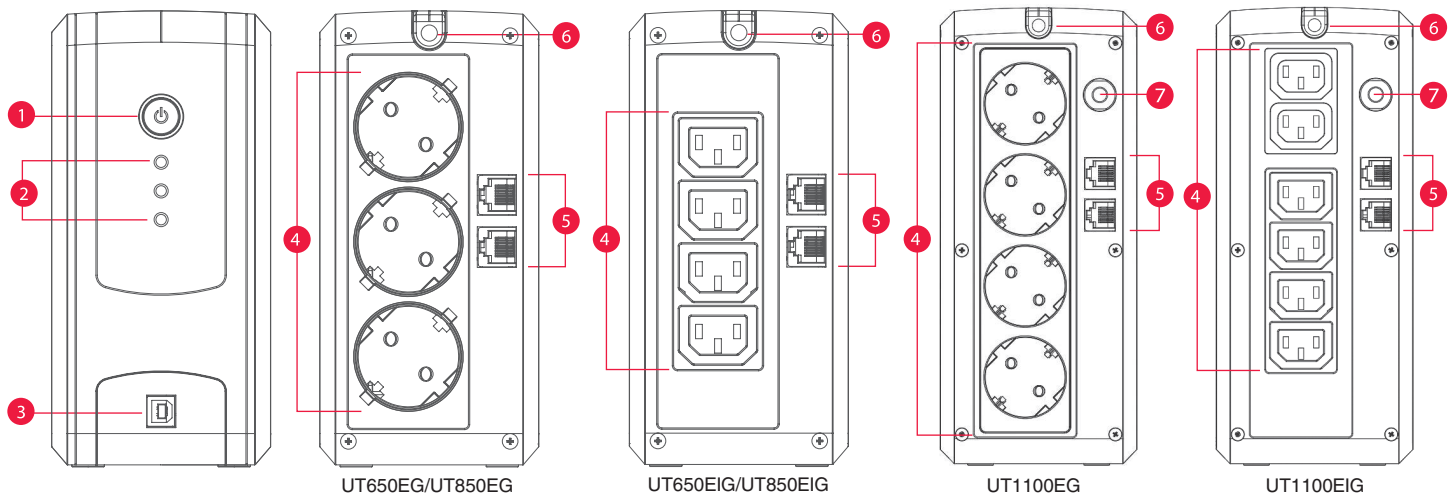

МОДЕЛЬ	UT650EG	UT850EG	UT650EIG	UT850EIG
<b>Общие характеристики</b>				
Топология ИБП	Линейно-интерактивный	Линейно-интерактивный	Линейно-интерактивный	Линейно-интерактивный
<b>Вход</b>				
Напряжение, В	220/230/240	220/230/240	220/230/240	220/230/240
Диапазон входного напряжения, В	165 – 290	165 – 290	165 – 290	165 – 290
Диапазон входной частоты, Гц	45 – 65	45 – 65	45 – 65	45 – 65
Номинальный входной ток, А	2,95	3,86	2,95	3,86
Тип розеток	Schuko	Schuko	Schuko	Schuko
<b>Выход</b>				
Выходная мощность, ВА	650	850	650	850
Выходная мощность, Вт	360	425	360	425
Форма выходного напряжения	Аппроксимированная синусоида	Аппроксимированная синусоида	Аппроксимированная синусоида	Аппроксимированная синусоида
Выходное напряжение, В	220/230/240 ± 10%	220/230/240 ± 10%	220/230/240 ± 10%	220/230/240 ± 10%
Автоматическая регулировка напряжения	Повышение / Понижение	Повышение / Понижение	Повышение / Понижение	Повышение / Понижение
Выходная частота, Гц	50/60 ± 1% (автоопределение)	50/60 ± 1% (автоопределение)	50/60 ± 1% (автоопределение)	50/60 ± 1% (автоопределение)
Тип розеток	Schuko	Schuko	IEC C13	IEC C13
Количество розеток: общее	3	3	4	4
Розеток с батарейной поддержкой и фильтрацией	3	3	4	4
Розеток только с фильтрацией	–	–	–	–
Время переключения на батареи, мс	4	4	4	4
<b>Батарея</b>				
Время автономной работы на 60Вт нагрузки, мин	28	30	28	30
Время автономной работы на 90Вт нагрузки, мин	16	20	16	20
Тип батареи	Необслуживаемая свинцово-кислотная	Необслуживаемая свинцово-кислотная	Необслуживаемая свинцово-кислотная	Необслуживаемая свинцово-кислотная
Количество батарей	1	1	1	1
Возможность замены батарей	ЕСТЬ	ЕСТЬ	ЕСТЬ	ЕСТЬ
Типовое время п. ерезарядки, ч	8	8	8	8
Внешний батарейный модуль	–	–	–	–
Сменная батарея	12В / 7Ач	12В / 7Ач	12В / 7Ач	12В / 7Ач
Количество сменных батарей	1	1	1	1
<b>Защита от всплесков напряжения и фильтрация шумов</b>				
Рейтинг энергии всплеска, Дж	125	125	125	125
Защита линии передачи данных RJ11/RJ45	1 вход / 1 выход	1 вход / 1 выход	1 вход / 1 выход	1 вход / 1 выход
<b>Подключение и управление</b>				
Порт USB	Да	Да	Да	Да
Индикация	Питание, работа от сети, работа от АКБ, режим энергосбережения, АКБ разряжена, перегрузка, ошибка			
Звуковые оповещения	Режим работы от батареи, Низкий уровень заряда, Перегрузка, Ошибки			
Программное обеспечение	PowerPanel® Personal Edition	PowerPanel® Personal Edition	PowerPanel® Personal Edition	PowerPanel® Personal Edition
<b>Физические характеристики</b>				
Форм-фактор	Tower	Tower	Tower	Tower
<b>Модуль ИБП</b>				
Габариты, мм (ШхВхГ)	84x174x280	84x174x280	84x174x280	84x174x280
Вес, кг	4,0	4,4	4,0	4,4
<b>Условия окружающей среды</b>				
Рабочая температура	0°C – 40°C	0°C – 40°C	0°C – 40°C	0°C – 40°C
Рабочая относительная влажность	0% – 90% (без образования конденсата)	0% – 90% (без образования конденсата)	0% – 90% (без образования конденсата)	0% – 90% (без образования конденсата)
Высота над уровнем моря, м	0 – 3000	0 – 3000	0 – 3000	0 – 3000
Температура хранения	–20°C ~ +50°C	–20°C ~ +50°C	–20°C ~ +50°C	–20°C ~ +50°C
Относительная влажность хранения	0% – 90%	0% – 90%	0% – 90%	0% – 90%
Тепловыделение, Ватт/час	11,71	11,71	11,71	11,71



### ГИБКИЕ ВОЗМОЖНОСТИ МОНТАЖА

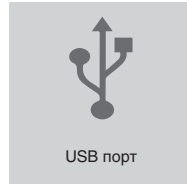

### GreenPower UPS™ помогает значительно снизить расходы на электроэнергию.

Серия BRICs предоставляет домашним и офисным пользователям надежное резервное электропитание для компьютеров, сетевого, коммуникационного оборудования и других электронных устройств от перепадов, скачков, провалов напряжения и прочих инцидентов в электроснабжении. Для повышения производительности и минимизации потребления электроэнергии серия разработана с использованием технологии GreenPower UPS™, которая помогает значительно снизить расходы на электроэнергию по сравнению с обычными ИБП. Серия BRICs с автоматическим регулированием напряжения (AVR), обеспечивает постоянное и безопасное питание подключенного оборудования. Модели оснащены кабельным фиксатором для поддержания аккуратного рабочего пространства.

#### ПРИМЕНЕНИЕ

- Компьютеры, рабочие станции
- Телефоны/факсы/модемы
- Видео- и аудио-аппаратура
- Домашние кинотеатры
- Системы видео-наблюдения
- Сетевые хранилища данных
- Сетевые устройства
- Офисная оргтехника
- POS-терминалы

#### ОСОБЕННОСТИ СЕРИИ

- Линейно-интерактивный ИБП
- Автоматическая регулировка напряжения (AVR)
- Технология GreenPower UPS™
- Автоматический перезапуск / Автозарядка
- Корпус из огнестойкого пластика
- Настраиваемые звуковые оповещения
- Фиксатор для кабелей в комплекте
- Фильтрация электромагнитных помех
- Защита линии телефона/факса/модема/DSL/локальной сети
- Горизонтальное/настенное размещение
- Батареи заменяемые пользователем
- Индикатор состояния
- ЖК-дисплей
- Порт зарядки для USB-устройств
- Подключение к ПК через USB-порт
- Программное обеспечение PowerPanel®

#### ОБОЗНАЧЕНИЯ

1. Индикатор включения
2. Кнопка включения/выключения
3. ЖК-дисплей
4. Функциональная клавиша
5. Розетки с батарейной поддержкой
6. Розетки с защитой от всплесков напряжения
7. Разъем защиты слаботочных линий RJ11/RJ45
8. Порт зарядки USB-устройств
9. Кабельный фиксатор
10. Входной предохранитель
11. Кабель питания
12. USB-порт

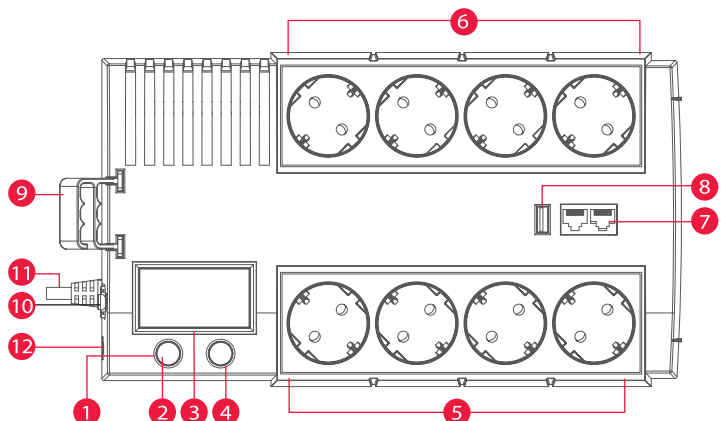

МОДЕЛЬ	BR700ELCD	BR1000ELCD	BR1200ELCD
<b>Общие характеристики</b>			
Топология ИБП	Линейно-интерактивный	Линейно-интерактивный	Линейно-интерактивный
Режим энергосбережения	ЕСТЬ	ЕСТЬ	ЕСТЬ
<b>Вход</b>			
Напряжение, В	220/230/240	220/230/240	220/230/240
Диапазон входного напряжения, В	165 – 290	165 – 290	165 – 290
Диапазон входной частоты, Гц	45 – 65	45 – 65	45 – 65
Номинальный входной ток, А	3,18	4,32	5,45
Тип розеток	Schuko	Schuko	Schuko
<b>Выход</b>			
Выходная мощность, ВА	700	1000	1200
Выходная мощность, Вт	420	600	720
Форма выходного напряжения	Аппроксимированная синусоида	Аппроксимированная синусоида	Аппроксимированная синусоида
Выходное напряжение, В	220 – 240	220 – 240	220 – 240
Автоматическая регулировка напряжения	Повышение / Понижение	Повышение / Понижение	Повышение / Понижение
Выходная частота, Гц	50/60 ± 1%	50/60 ± 1%	50/60 ± 1%
Тип розеток	Schuko	Schuko	Schuko
Количество розеток: общее	8	8	8
Розеток с батарейной поддержкой и фильтрацией	4	4	4
Розеток только с фильтрацией	4	4	4
Зарядный порт USB	ЕСТЬ	ЕСТЬ	ЕСТЬ
Время переключения на батареи, мс	4	4	4
<b>Батарея</b>			
Время автономной работы на 60Вт нагрузки, мин	47	60	80
Время автономной работы на 90Вт нагрузки, мин	28	42	51
Тип батареи	Необслуживаемая свинцово-кислотная	Необслуживаемая свинцово-кислотная	Необслуживаемая свинцово-кислотная
Количество батарей	1	1	2
Возможность замены батарей	ЕСТЬ	ЕСТЬ	ЕСТЬ
Типовое время перезарядки, ч	8	8	8
Внешний батарейный модуль	–	–	–
Сменная батарея	12V/7.2AH	12В / 9Ач	12V/5.8AH
Количество сменных батарей	1	1	2
<b>Защита от всплесков напряжения и фильтрация шумов</b>			
Рейтинг энергии всплеска, Дж	125	125	125
Защита линии передачи данных RJ11/RJ45	1 вход / 1 выход (комбинированный)	1 вход / 1 выход (комбинированный)	1 вход / 1 выход (комбинированный)
<b>Подключение и управление</b>			
Панель управления с ЖК-дисплеем	ЕСТЬ	ЕСТЬ	ЕСТЬ
Порт USB	ЕСТЬ	ЕСТЬ	ЕСТЬ
Индикация	ЕСТЬ	ЕСТЬ	ЕСТЬ
Звуковые оповещения	Режим работы от батареи, Низкий уровень заряда, Перегрузка, Ошибки		
Программное обеспечение	PowerPanel® Personal Edition	PowerPanel® Personal Edition	PowerPanel® Personal Edition
<b>Физические характеристики</b>			
Форм-фактор	Brick	Brick	Brick
<b>Модуль ИБП</b>			
Габариты, мм (ШхВхГ)	166x118x288	166x118x288	166x118x288
Вес, кг	5,3	6,5	8,2
<b>Условия окружающей среды</b>			
Рабочая температура	0°C ~ 40°C	0°C ~ 40°C	0°C ~ 40°C
Рабочая относительная влажность	0% – 90% (без образования конденсата)	0% – 90% (без образования конденсата)	0% – 90% (без образования конденсата)
Высота над уровнем моря, м	0 – 3000	0 – 3000	0 – 3000
Температура хранения	–20°C ~ +50°C	–20°C ~ +50°C	–20°C ~ +50°C
Относительная влажность хранения	0% – 90%	0% – 90%	0% – 90%
Тепловыделение, BTU/ч	71	102	137





### РАЗЪЕМ IEC ДЛЯ КОРПОРАТИВНОГО ИСПОЛЬЗОВАНИЯ

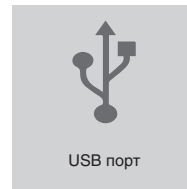

### Энергосберегающая технология для 80% сокращения затрат на электропитание.

Линейно-интерактивные ИБП серии Value предназначены для защиты персональных компьютеров и рабочих станций от основных неполадок с электропитанием: высоковольтных выбросов, электромагнитных и радиочастотных помех, понижений, повышений и полного исчезновения напряжения в электросети. Модели этой серии оснащены автоматическим выключателем для защиты от перегрузки и короткого замыкания. При коротком замыкании на выходе происходит немедленное отключение от нагрузки. Реализована возможность мониторинга состояния сети в режиме реального времени посредством ПО PowerPanel® Personal Edition.

#### ПРИМЕНЕНИЕ

- Компьютеры, рабочие станции
- Телефоны/факсы/модемы
- Видео- и аудио-аппаратура
- Домашние кинотеатры
- Системы видео-наблюдения
- Сетевые хранилища данных
- Сетевые устройства
- Офисная оргтехника
- POS-терминалы

#### ОСОБЕННОСТИ СЕРИИ

- Линейно-интерактивный ИБП
- Автоматическая регулировка напряжения (AVR)
- Технология GreenPower UPS™
- Автоматический перезапуск / Автозарядка
- Корпус из огнестойкого пластика
- Настраиваемые звуковые оповещения
- Фильтрация электромагнитных помех
- Защита линии телефона/факса/модема/DSL/локальной сети
- Вертикальное исполнение
- Световая индикация
- Подключение к ПК через порты USB и RS-232
- Программное обеспечение PowerPanel® Personal Edition

#### ОБОЗНАЧЕНИЯ

1. Индикатор включения
2. Кнопка включения/выключения
3. Выходные розетки
4. Разъем защиты слаботочных линий RJ11/RJ45
5. Входной предохранитель
6. Кабель питания
7. Последовательный порт (RS-232)
8. USB-порт

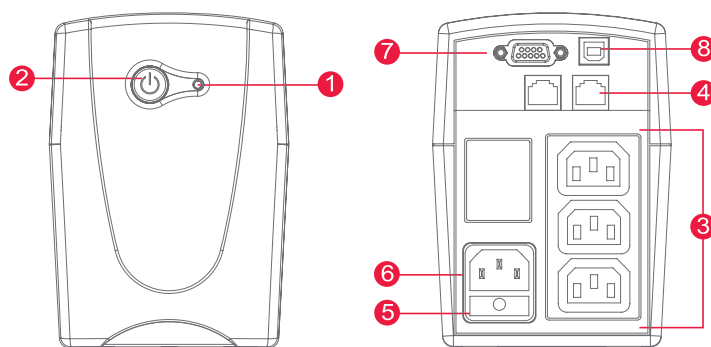

МОДЕЛЬ	Value 500EI	Value 600EI	Value 700EI	Value 800EI	Value 1000EI
Общие характеристики					
Топология ИБП	Линейно-интерактивный	Линейно-интерактивный	Линейно-интерактивный	Линейно-интерактивный	Линейно-интерактивный
Режим энергосбережения	ЕСТЬ	ЕСТЬ	ЕСТЬ	ЕСТЬ	ЕСТЬ
Вход					
Напряжение, В	220/230/240	220/230/240	220/230/240	220/230/240	220/230/240
Диапазон входного напряжения, В	165 – 280	165 – 280	165 – 280	165 – 280	165 – 280
Диапазон входной частоты, Гц	45 – 65	45 – 65	45 – 65	45 – 65	45 – 65
Номинальный входной ток, А	2,27	2,72	3,18	3,64	4,5А
Тип розеток	IEC	IEC	IEC	IEC	IEC
Выход					
Выходная мощность, ВА	500	600	700	800	1000
Выходная мощность, Вт	275	360	385	480	550
Форма выходного напряжения	Аппроксимированная синусоида	Аппроксимированная синусоида	Аппроксимированная синусоида	Аппроксимированная синусоида	Аппроксимированная синусоида
Выходное напряжение, В	220/230/240 ± 10%	220/230/240 ± 10%	220/230/240 ± 10%	220/230/240 ± 10%	220/230/240 ± 10%
Выходное напряжение, В	220 – 240	220 – 240	220 – 240	220 – 240	220 – 240
Автоматическая регулировка напряжения	Повышение / Понижение	Повышение / Понижение	Повышение / Понижение	Повышение / Понижение	Повышение / Понижение
Выходная частота, Гц	50/60 ± 1%	50/60 ± 1%	50/60 ± 1%	50/60 ± 1%	50/60 ± 1%
Тип розеток	IEC C13	IEC C13	IEC C13	IEC C13	IEC C13
Количество розеток: общее	3	3	3	3	3
Розеток с батарейной поддержкой и фильтрацией	3	3	3	3	3
Время переключения на батареи, мс	4	4	4	4	4
Батарея					
Время автономной работы на 50% нагрузки, мин	6	8	7	8	7
Время автономной работы на 100% нагрузки, мин	1,5	1	1	1	1
Тип батареи	Необслуживаемая свинцово-кислотная	Необслуживаемая свинцово-кислотная	Необслуживаемая свинцово-кислотная	Необслуживаемая свинцово-кислотная	Необслуживаемая свинцово-кислотная
Количество батарей	1	1	1	1	1
Возможность замены батарей	ЕСТЬ	ЕСТЬ	ЕСТЬ	ЕСТЬ	ЕСТЬ
Типовое время перезарядки, ч	8	8	8	8	8
Сменная батарея	12В / 4,5Ач	12В / 7,2Ач	12В / 7,2Ач	12В / 9Ач	12В / 9Ач
Количество сменных батарей	1	1	1	1	1
Защита от всплесков напряжения и фильтрация шумов					
Рейтинг энергии всплеска, Дж	125	125	125	125	125
Защита линии передачи данных RJ11/RJ45	1 вход / 1 выход	1 вход / 1 выход	1 вход / 1 выход	1 вход / 1 выход	1 вход / 1 выход
Подключение и управление					
Панель управления с ЖК-дисплеем	–	–	–	–	–
Порт USB	ЕСТЬ	ЕСТЬ	ЕСТЬ	ЕСТЬ	ЕСТЬ
Последовательный порт (RS-232)	ЕСТЬ	ЕСТЬ	ЕСТЬ	ЕСТЬ	ЕСТЬ
Индикация	Включение, режим работы от батареи				
Звуковые оповещения	Режим работы от батареи, Низкий уровень заряда, Перегрузка, Ошибки				
Программное обеспечение	PowerPanel® Personal Edition	PowerPanel® Personal Edition	PowerPanel® Personal Edition	PowerPanel® Personal Edition	PowerPanel® Personal Edition
Физические характеристики					
Форм-фактор	Tower	Tower	Tower	Tower	Tower
Модуль ИБП					
Габариты, мм (ШxВxГ)	100 x 140 x 300	100 x 140 x 300	100 x 140 x 300	100 x 140 x 300	100 x 140 x 300
Вес, кг	4	4,6	4,6	5,2	5,5
Условия окружающей среды					
Рабочая температура	0°C ~ 40°C	0°C ~ 40°C	0°C ~ 40°C	0°C ~ 40°C	0°C ~ 40°C
Рабочая относительная влажность	0% – 90% (без образования конденсата)	0% – 90% (без образования конденсата)	0% – 90% (без образования конденсата)	0% – 90% (без образования конденсата)	0% – 90% (без образования конденсата)
Высота над уровнем моря, м	0 – 3000	0 – 3000	0 – 3000	0 – 3000	0 – 3000
Температура хранения	-20°C ~ +50°C	-20°C ~ +50°C	-20°C ~ +50°C	-20°C ~ +50°C	-20°C ~ +50°C
Относительная влажность хранения	0% – 90%	0% – 90%	0% – 90%	0% – 90%	0% – 90%
Тепловыделение, Ватт/час	24,89	28,99	28,99	29,87	31,92



### ЭКОНОМИЯ ЭЛЕКТРОЭНЕРГИИ С ТЕХНОЛОГИЕЙ GREENPOWER UPS

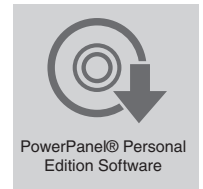
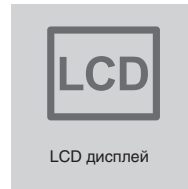

### Технология экономии электроэнергии GreenPower UPS™ и автоматическая регулировка напряжения

Линейно-интерактивные ИБП серии Value предназначены для защиты персональных компьютеров и рабочих станций от основных неполадок с электропитанием: высоковольтных выбросов, электромагнитных и радиочастотных помех, понижений, повышений и полного исчезновения напряжения в электросети. Модели этой серии оснащены автоматическим выключателем для защиты от перегрузки и короткого замыкания. При коротком замыкании на выходе происходит немедленное отключение от нагрузки. Реализована возможность мониторинга состояния сети в режиме реального времени посредством ПО PowerPanel® Personal Edition.

#### ПРИМЕНЕНИЕ

- Компьютеры, рабочие станции
- Телефоны/факсы/модемы
- Видео- и аудио-аппаратура
- Домашние кинотеатры
- Системы видео-наблюдения
- Сетевые хранилища данных
- Сетевые устройства
- Офисная оргтехника
- POS-терминалы

#### ОСОБЕННОСТИ СЕРИИ

- Линейно-интерактивный ИБП
- Автоматическая регулировка напряжения (AVR)
- Технология GreenPower UPS™
- Автоматический перезапуск / Автозарядка
- Корпус из огнестойкого пластика
- Настраиваемые звуковые оповещения
- Фильтрация электромагнитных помех
- Защита линии телефона/факса/модема/DSL/локальной сети
- Вертикальное исполнение
- ЖК-дисплей
- Подключение к ПК через порты USB и RS-232
- Программное обеспечение PowerPanel® Personal Edition

#### ОБОЗНАЧЕНИЯ

1. Кнопка включения/выключения
2. ЖК-дисплей
3. Функциональная клавиша
4. Выходные розетки
5. Разъем защиты слаботочных линий RJ11/RJ45
6. Входной предохранитель
7. Разъем кабеля питания
8. USB-порт
9. Последовательный порт (RS-232)

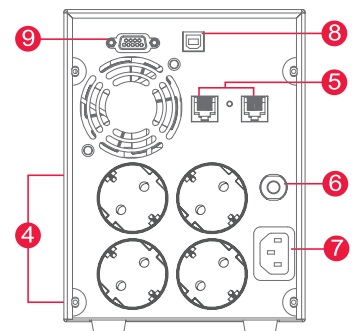
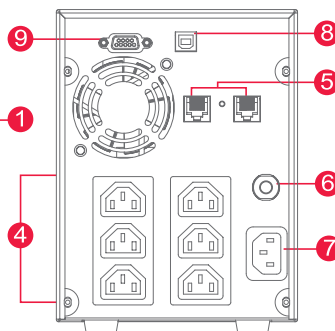
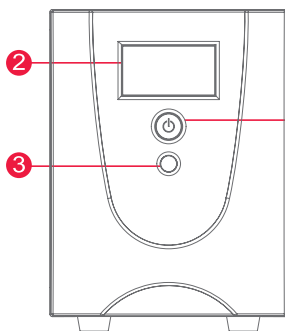

МОДЕЛЬ	Value 1200EILCD	Value 1500EILCD	Value 2200EILCD	Value 1200ELCD	Value 1500ELCD	Value 2200ELCD
Общие характеристики						
Топология ИБП	Линейно-интерактивный	Линейно-интерактивный	Линейно-интерактивный	Линейно-интерактивный	Линейно-интерактивный	Линейно-интерактивный
Режим энергосбережения	ЕСТЬ	ЕСТЬ	ЕСТЬ	ЕСТЬ	ЕСТЬ	ЕСТЬ
Вход						
Напряжение, В	220/230/240	220/230/240	220/230/240	220/230/240	220/230/240	220/230/240
Диапазон входного напряжения, В	165 – 280	165 – 280	165 – 280	165 – 280	165 – 280	165 – 280
Диапазон входной частоты, Гц	45 – 65	45 – 65	45 – 65	45 – 65	45 – 65	45 – 65
Номинальный входной ток, А	5,45	6,82	10	5	7	10
Тип розеток	IEC	IEC	IEC	Schuko	Schuko	Schuko
Выход						
Выходная мощность, ВА	1200	1500	2200	1200	1500	2200
Выходная мощность, Вт	720	900	1320	720	900	1320
Форма выходного напряжения	Аппроксимированная синусоида	Аппроксимированная синусоида	Аппроксимированная синусоида	Аппроксимированная синусоида	Аппроксимированная синусоида	Аппроксимированная синусоида
Выходное напряжение, В	220/230/240 ± 10%	220/230/240 ± 10%	220/230/240 ± 10%	220/230/240 ± 10%	220/230/240 ± 10%	220/230/240 ± 10%
Выходное напряжение, В	220 – 240	220 – 240	220 – 240	220 – 240	220 – 240	220 – 240
Автоматическая регулировка напряжения	Повышение / Понижение	Повышение / Понижение	Повышение / Понижение	Повышение / Понижение	Повышение / Понижение	Повышение / Понижение
Выходная частота, Гц	50/60 ± 1%	50/60 ± 1%	50/60 ± 1%	50/60 ± 1%	50/60 ± 1%	50/60 ± 1%
Тип розеток	IEC C13	IEC C13	IEC C13	Schuko	Schuko	Schuko
Количество розеток: общее	6	6	6	4	4	4
Розеток с батарейной поддержкой и фильтрацией	6	6	6	4	4	4
Время переключения на батареи, мс	4	4	4	4	4	4
Батарея						
Время автономной работы на 50% нагрузки, мин	8	10	6	8	10	6
Время автономной работы на 100% нагрузки, мин	2	2	1	2	2	1
Тип батареи	Необслуживаемая свинцово-кислотная	Необслуживаемая свинцово-кислотная	Необслуживаемая свинцово-кислотная	Необслуживаемая свинцово-кислотная	Необслуживаемая свинцово-кислотная	Необслуживаемая свинцово-кислотная
Количество батарей	2	2	2	2	2	2
Возможность замены батарей	ЕСТЬ	ЕСТЬ	ЕСТЬ	ЕСТЬ	ЕСТЬ	ЕСТЬ
Типовое время перезарядки, ч	8	8	8	8	8	8
Сменная батарея	12V/7.2AH	12V/9AH	12V/9AH	12V/7.2AH	12V/9AH	12V/9AH
Количество сменных батарей	2	2	2	2	2	2
Защита от всплесков напряжения и фильтрация шумов						
Рейтинг энергии всплеска, Дж	125	125	125	125	125	125
Защита линии передачи данных RJ11/RJ45	1 вход / 1 выход	1 вход / 1 выход	1 вход / 1 выход	1 вход / 1 выход	1 вход / 1 выход	1 вход / 1 выход
Подключение и управление						
Панель управления с ЖК-дисплеем	ЕСТЬ	ЕСТЬ	ЕСТЬ	ЕСТЬ	ЕСТЬ	ЕСТЬ
Порт USB	ЕСТЬ	ЕСТЬ	ЕСТЬ	ЕСТЬ	ЕСТЬ	ЕСТЬ
Последовательный порт (RS-232)	ЕСТЬ	ЕСТЬ	ЕСТЬ	ЕСТЬ	ЕСТЬ	ЕСТЬ
Индикация	–	–	–	–	–	–
Звуковые оповещения	Режим работы от батареи, Низкий уровень заряда, Перегрузка, Ошибки			Режим работы от батареи, Низкий уровень заряда, Перегрузка, Ошибки		
Программное обеспечение	PowerPanel® Personal Edition					
Физические характеристики						
Форм-фактор	Tower	Tower	Tower	Tower	Tower	Tower
Модуль ИБП						
Габариты, мм (ШxВxГ)	140 x 180 x 326	140 x 180 x 326	140 x 180 x 326	140 x 180 x 326	140 x 180 x 326	140 x 180 x 326
Вес, кг	11,2	13,2	14,5	11,2	13,2	14,5
Условия окружающей среды						
Рабочая температура	0°C ~ 40°C	0°C ~ 40°C	0°C ~ 40°C	0°C ~ 40°C	0°C ~ 40°C	0°C ~ 40°C
Рабочая относительная влажность	10% – 95% (без образования конденсата)					
Высота над уровнем моря, м	0 – 3000	0 – 3000	0 – 3000	0 – 3000	0 – 3000	0 – 3000
Температура хранения	–15°C ~ 45°C	–15°C ~ 45°C	–15°C ~ 45°C	–15°C ~ 45°C	–15°C ~ 45°C	–15°C ~ 45°C
Относительная влажность хранения	10% – 95%	10% – 95%	10% – 95%	10% – 95%	10% – 95%	10% – 95%
Тепловыделение, Ватт/час	48,91	57,99	65,90	48,91	57,99	65,90



### ЭЛЕГАНТНЫЙ ИБП С ЧИСТОЙ СИНУСОИДОЙ

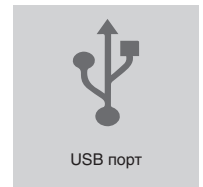
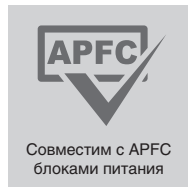

### Чистая синусоида выходного напряжения в сочетании с технологией сбережения энергии GreenPower UPS™

Элегантные модели серии PFC имеют репутацию надежного, функционального устройства, подходящие для домашнего и корпоративного пользователя. Это хорошее решение для защиты компьютеров, небольших серверов, хранилищ данных, видео и аудио аппаратуры, систем видеонаблюдения и другой, в том числе, чувствительной техники. Кроме этого, модели серии PFC SINEWAVE поддерживают работу с оборудованием, в котором применяются блоки питания с активным корректором мощности. Оснащены автоматическим выключателем для защиты от перегрузки и короткого замыкания. Реализована возможность мониторинга состояния сети в режиме реального времени посредством ПО PowerPanel® Personal Edition. На передней панели расположены порты зарядки USB-устройств.

#### ПРИМЕНЕНИЕ

- Компьютеры, рабочие станции
- Телефоны/факсы/модемы
- Видео- и аудио-аппаратура
- Домашние кинотеатры
- Системы видео-наблюдения
- Сетевые хранилища данных
- Сетевые устройства
- Принтеры и офисная оргтехника
- POS-терминалы

#### ОСОБЕННОСТИ СЕРИИ

- Линейно-интерактивный ИБП
- Чистая синусоида на выходе ИБП
- Автоматическая регулировка напряжения (AVR)
- Технология GreenPower UPS™
- Автоматический перезапуск / Автозарядка
- Корпус из огнестойкого пластика
- Настраиваемые звуковые оповещения
- Фильтрация электромагнитных помех

- Защита линии телефона/факса/модема/DSL/локальной сети
- Вертикальное исполнение
- Батареи, заменяемые пользователем
- Многофункциональный ЖК-дисплей
- Порт зарядки USB-устройств\*
- Подключение к ПК через порты USB
- Программное обеспечение PowerPanel® Personal Edition

\*В отдельных моделях

#### ОБОЗНАЧЕНИЯ

1. Индикатор включения
2. Кнопка включения/выключения
3. ЖК-дисплей
4. Функциональная клавиша
5. Выходные розетки
6. Разъем защиты слаботочных линий RJ11/RJ45
7. Порт зарядки USB-устройств
8. Входной предохранитель
9. Разъем кабеля питания
10. USB-порт
11. Разъем «сухие контакты»

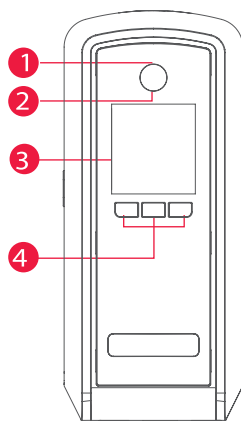

CP900EPFCLCD

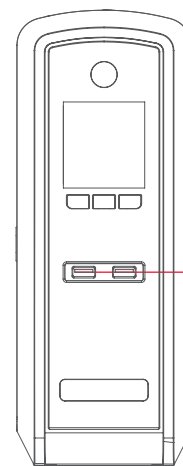
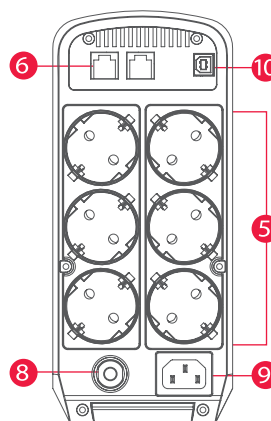

CP1300EPFCLCD/ CP1500EPFCLCD

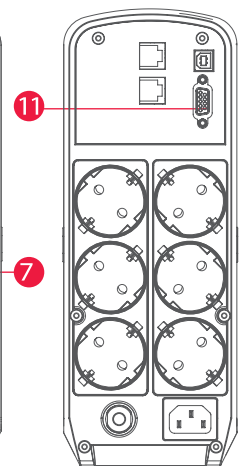

МОДЕЛЬ	CP900EPFCLCD	CP1300EPFCLCD	CP1500EPFCLCD
<b>Общие характеристики</b>			
Топология ИБП	Линейно-интерактивный	Линейно-интерактивный	Линейно-интерактивный
Режим энергосбережения	ЕСТЬ	ЕСТЬ	ЕСТЬ
Сертификат Energy Star	предоставляется по запросу	предоставляется по запросу	предоставляется по запросу
Совместимость с устройствами Active PFC	ЕСТЬ	ЕСТЬ	ЕСТЬ
<b>Вход</b>			
Напряжение, В	230	230	230
Диапазон входного напряжения, В	165 – 265	165 – 265	165 – 265
Диапазон входной частоты, Гц	50/60 ± 3 (автоопределение)	50/60 ± 3 (автоопределение)	50/60 ± 3 (автоопределение)
Номинальный входной ток, А	10	10	10
Тип розеток	Schuko	Schuko	Schuko
<b>Выход</b>			
Выходная мощность, ВА	900	1300	1500
Выходная мощность, Вт	540	780	900
Форма выходного напряжения	Чистая синусоида	Чистая синусоида	Чистая синусоида
Выходное напряжение, В	230 ± 10%	230 ± 10%	230 ± 10%
Автоматическая регулировка напряжения	Повышение	Повышение	Повышение
Выходная частота, Гц	50/60 ±1%	50/60 ±1%	50/60 ±1%
Тип розеток	Schuko	Schuko	Schuko
Количество розеток: общее	6	6	6
Розеток с батарейной поддержкой и фильтрацией	6	6	6
Розеток только с фильтрацией	0	0	0
Зарядных портов USB	–	2 по 5В/2.1А	2 по 5В/2.1А
Время переключения на батареи, мс	4 – 8	4 – 8	4 – 8
<b>Батарея</b>			
Время автономной работы на 50% нагрузки, мин	7	9	10
Время автономной работы на 100% нагрузки, мин	1	2	3
Тип батареи	Необслуживаемая свинцово-кислотная	Необслуживаемая свинцово-кислотная	Необслуживаемая свинцово-кислотная
Количество батарей	1	2	2
Возможность замены батарей	ЕСТЬ	ЕСТЬ	ЕСТЬ
Типовое время перезарядки, ч	8	8	8
Внешний батарейный модуль	–	–	–
Сменная батарея	12V/8.5AH	12V/7AH	12V/8.5AH
Количество сменных батарей	1	2	2
<b>Защита от всплесков напряжения и фильтрация шумов</b>			
Рейтинг энергии всплеска, Дж	405	405	405
Защита телефонной линии RJ11	ЕСТЬ	ЕСТЬ	ЕСТЬ
Защита линии передачи данных RJ11/RJ45	1 вход / 1 выход (комбинированный)	1 вход / 1 выход (комбинированный)	1 вход / 1 выход (комбинированный)
<b>Подключение и управление</b>			
Панель управления с ЖК-дисплеем	ЕСТЬ	ЕСТЬ	ЕСТЬ
Порт USB	ЕСТЬ	ЕСТЬ	ЕСТЬ
Последовательный порт (RS-232)	–	ЕСТЬ	ЕСТЬ
Релейный порт "сухие контакты"	–	–	–
Индикация	Включение	Включение	Включение
Звуковые оповещения	Режим работы от батареи, Низкий уровень заряда, Перегрузка, Ошибки		
Программное обеспечение	PowerPanel® Personal Edition	PowerPanel® Personal Edition	PowerPanel® Personal Edition
<b>Физические характеристики</b>			
Форм-фактор	Tower	Tower	Tower
<b>Модуль ИБП</b>			
Габариты, мм (ШxВxГ)	100 x 230 x 275	100 x 265 x 370	100 x 265 x 370
Вес, кг	6,6	9,9	10,7
<b>Условия окружающей среды</b>			
Рабочая температура	0°C ~ 40°C	0°C ~ 40°C	0°C ~ 40°C
Рабочая относительная влажность	10% – 95% (без образования конденсата)	10% – 95% (без образования конденсата)	10% – 95% (без образования конденсата)
Высота над уровнем моря, м	0 – 3000	0 – 3000	0 – 3000
Температура хранения	–15°C ~ 45°C	–15°C ~ 45°C	–15°C ~ 45°C
Относительная влажность хранения	10% – 95%	10% – 95%	10% – 95%
Тепловыделение, ВТУ/ч	31	41	61

### НАДЕЖНЫЕ РЕШЕНИЯ ДЛЯ ЗАЩИТЫ ОБОРУДОВАНИЯ В 19" СТОЙКЕ

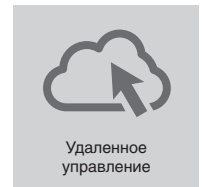
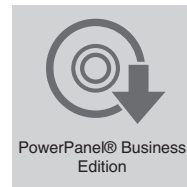
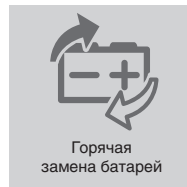

### Одноюнитовые ИБП с технологией экономии электроэнергии GreenPower UPS™

Линейно-интерактивный ИБП для защиты компьютерного и сетевого оборудования, установленного в 19" стойку. Автоматическая регулировка напряжения, «холодный старт» при отсутствии электросети, защита от всплесков и скачков напряжения, «горячая замена» батарей для уменьшения времени обслуживания, широкие возможности удаленного администрирования – все эти достоинства в сверхкомпактном корпусе, высотой всего один юнит.

#### ПРИМЕНЕНИЕ

- Рабочие станции, серверы
- Телефоны/факсы/модемы
- Системы видео-наблюдения
- Оборудование кабельного и спутникового телевидения
- Сетевые хранилища данных
- Сетевые устройства
- Телекоммуникационное оборудование

#### ОСОБЕННОСТИ СЕРИИ

- Линейно-интерактивный ИБП
- Автоматическая регулировка напряжения (AVR)
- Технология GreenPower UPS™
- Автоматический перезапуск / Автозарядка
- Настраиваемые звуковые оповещения
- «Холодный старт» при отсутствии электросети
- Защита от всплесков и скачков напряжения
- Защита линии телефона/факса/модема/DSL/локальной сети

- Типоразмер для установки в коммуникационную стойку 19"
- Батареи, заменяемые пользователем
- «Горячая замена» батарей
- Многофункциональный ЖК-дисплей
- Подключение к ПК через порты USB и RS-232
- Опциональная сетевая карта SNMP/HTTP
- Программное обеспечение PowerPanel® Business Edition

#### ОБОЗНАЧЕНИЯ

1. Индикатор включения
2. Кнопка включения/выключения
3. ЖК-дисплей
4. Функциональная клавиша
5. Розетки с батарейной поддержкой
6. Розетки с защитой от всплесков напряжения
7. Разъем защиты слаботочных линий RJ11/RJ45
8. Входной предохранитель
9. Разъем кабеля питания
10. Serial порт
11. USB-порт
12. Разъем для сетевой карты SNMP/HTTP

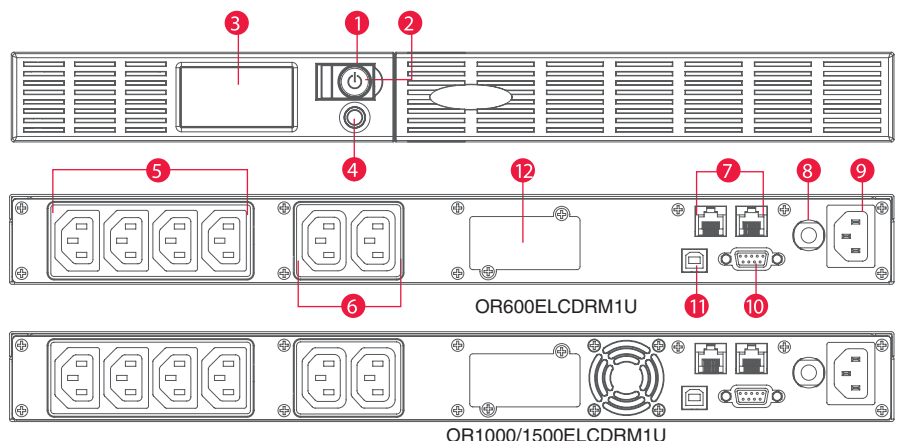

МОДЕЛЬ	OR600ELCDRM1U	OR1000ELCDRM1U	OR1500ELCDRM1U
<b>Общие характеристики</b>			
Топология ИБП	Линейно-интерактивный	Линейно-интерактивный	Линейно-интерактивный
Режим энергосбережения	GreenPower UPS™	GreenPower UPS™	GreenPower UPS™
Сертификат Energy Star	предоставляется по запросу	предоставляется по запросу	предоставляется по запросу
<b>Вход</b>			
Напряжение, В	230	230	230
Диапазон входного напряжения, В	175 – 255	160 – 270	160 – 270
Диапазон входной частоты, Гц	50/60 ± 3 (автоопределение)	50/60 ± 3 (автоопределение)	50/60 ± 3 (автоопределение)
Номинальный входной ток, А	10	10	10
Старт на батареях	ЕСТЬ	ЕСТЬ	ЕСТЬ
Тип розеток	IEC 320 C14	IEC 320 C14	IEC 320 C14
<b>Выход</b>			
Выходная мощность, ВА	600	1000	1500
Выходная мощность, Вт	360	600	900
Форма выходного напряжения	Аппроксимированная синусоида	Аппроксимированная синусоида	Аппроксимированная синусоида
Выходное напряжение, В	230 ± 10%	230 ± 10%	230 ± 10%
Автоматическая регулировка напряжения	Повышение	Повышение	Повышение
Выходная частота, Гц	50/60 ± 1%	50/60 ± 1%	50/60 ± 1%
Тип розеток	IEC 320 C13	IEC 320 C13	IEC 320 C13
Количество розеток: общее	6	6	6
Розеток с батарейной поддержкой и фильтрацией	4	4	4
Розеток только с фильтрацией	2	2	2
Время переключения на батареи, мс	4 – 8	4 – 8	4 – 8
<b>Батарея</b>			
Время автономной работы на 50% нагрузки, мин	12	14	11
Время автономной работы на 100% нагрузки, мин	4	4	3
Тип батареи	Необслуживаемая свинцово-кислотная	Необслуживаемая свинцово-кислотная	Необслуживаемая свинцово-кислотная
Ёмкость батареи	6В / 9Ач	6В / 7Ач	6В / 9Ач
Количество батарей	2	4	4
Возможность замены батарей	ЕСТЬ	ЕСТЬ	ЕСТЬ
“Горячая” замена батарей	ЕСТЬ	ЕСТЬ	ЕСТЬ
Типовое время перезарядки, ч	8	8	8
Сменная батарея	RBP0019	RBP0025	RBP0026
Количество сменных батарей	1	1	1
<b>Защита от всплесков напряжения и фильтрация шумов</b>			
Рейтинг энергии всплеска, Дж	405	810	810
Защита линии передачи данных RJ11/RJ45	1 вход / 1 выход (комбинированный)	1 вход / 1 выход (комбинированный)	1 вход / 1 выход (комбинированный)
<b>Подключение и управление</b>			
Панель управления с ЖК-дисплеем	ЕСТЬ	ЕСТЬ	ЕСТЬ
Порт USB	ЕСТЬ	ЕСТЬ	ЕСТЬ
Последовательный порт (RS-232)	ЕСТЬ	ЕСТЬ	ЕСТЬ
Индикация	Включение	Включение	Включение
Звуковые оповещения	Режим работы от батареи, Низкий уровень заряда, Перегрузка, Ошибки		
Программное обеспечение	PowerPanel® Business Edition	PowerPanel® Business Edition	PowerPanel® Business Edition
Карта удаленного управления SNMP / HTTP	ОПЦИЯ RMCARD202/203/205/305	ОПЦИЯ RMCARD202/203/205/305	ОПЦИЯ RMCARD202/203/205/305
<b>Физические характеристики</b>			
Форм-фактор	Rack	Rack	Rack
<b>Модуль ИБП</b>			
Габариты, мм (ШxВxГ)	433 x 44 x 235	433 x 44 x 389	433 x 44 x 485
Вес, кг	8,1	16,1	19,4
Высота в стойке	1U	1U	1U
<b>Габариты в упаковке</b>			
Габариты, в упаковке мм (ШxВxГ)	530 x 155 x 315	545 x 158 x 515	316 x 360 x 579
Вес кг в упаковке	10,6	18,4	27,43
<b>Условия окружающей среды</b>			
Рабочая температура	0°C ~ 40°C	0°C ~ 40°C	0°C ~ 40°C
Рабочая относительная влажность	10% – 95% (без образования конденсата)	10% – 95% (без образования конденсата)	10% – 95% (без образования конденсата)
Высота над уровнем моря, м	0 – 3000	0 – 3000	0 – 3000
Температура хранения	-15°C ~ 45°C	-15°C ~ 45°C	-15°C ~ 45°C
Относительная влажность хранения	10% – 95%	10% – 95%	10% – 95%
Тепловыделение, ВТУ/ч	20	24	24





### ПРОФЕССИОНАЛЬНАЯ ЗАЩИТА ВАШЕГО ОБОРУДОВАНИЯ

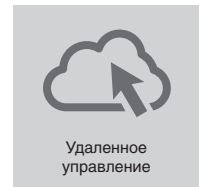

ИБП серии PR Tower относятся к SMART устройствам с чистой синусоидой выходного напряжения, что обеспечивает повышенный уровень защиты для критически важных серверов, телекоммуникационного, VoIP и другого оборудования. Технология GreenPower UPS™ позволяет сократить энергопотребление в среднем до четырех раз и значительно (до 75%) уменьшить теплоотдачу внутренних элементов. Модели этой серии отличает большое время автономии за счет использования двух аккумуляторных батарей, соединенных между собой в уже готовый блок. Съемная панель с ЖК-дисплеем, сегментирование нагрузки, порт аварийного отключения (EPO), широкие возможности для администрирования и мониторинга.

#### ПРИМЕНЕНИЕ

- Рабочие станции, компьютеры
- Оргтехника
- Системы видео-наблюдения
- Оборудование кабельного и спутникового телевидения
- Сетевые хранилища данных
- Сетевые устройства
- Телекоммуникационное оборудование
- Чувствительное оборудование

#### ОСОБЕННОСТИ СЕРИИ

- Линейно-интерактивный ИБП
- Чистая синусоида на выходе ИБП
- Высокий фактор мощности (0,9)
- Автоматическая регулировка напряжения (AVR)
- Технология GreenPower UPS™
- Автоматический перезапуск / Автозарядка
- Настраиваемые звуковые оповещения
- «Холодный старт» при отсутствии электросети
- Защита от всплесков и скачков напряжения
- Батареи, заменяемые пользователем

- «Горячая замена» батарей
- Многофункциональный ЖК-дисплей
- Выносная панель управления с ЖК-дисплеем
- Подключение к ПК через порты USB и RS-232
- Порт аварийного отключения (EPO)
- Розетки критической/некритической нагрузки\*
- Опциональная сетевая карта SNMP/HTTP
- Программное обеспечение PowerPanel® Business Edition

\*В отдельных моделях

#### ОБОЗНАЧЕНИЯ

1. Индикатор включения
2. Кнопка включения/выключения
3. ЖК-дисплей
4. Кнопки управления
5. Розетки с батарейной поддержкой
6. Входной предохранитель
7. Разъем питания
8. Последовательный порт (RS-232)
9. USB-порт
10. Разъем для сетевой карты SNMP/HTTP
11. Порт аварийного отключения (EPO)

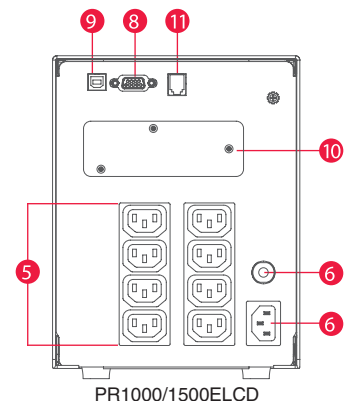
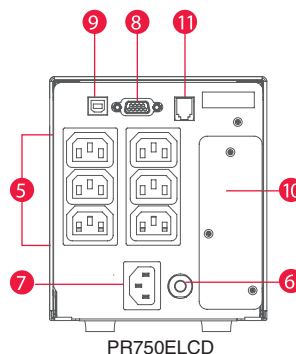
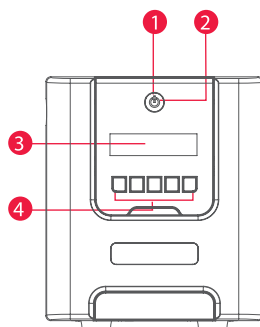

МОДЕЛЬ	PR750ELCD	PR1000ELCD	PR1500ELCD
<b>Общие характеристики</b>			
Топология ИБП	Линейно-интерактивный	Линейно-интерактивный	Линейно-интерактивный
Режим энергосбережения	GreenPower UPS™	GreenPower UPS™	GreenPower UPS™
Сертификат Energy Star	ЕСТЬ	ЕСТЬ	ЕСТЬ
Совместимость с устройствами Active PFC	ЕСТЬ	ЕСТЬ	ЕСТЬ
<b>Вход</b>			
Напряжение, В	230	230	230
Диапазон входного напряжения, В	160 – 280	160 – 280	160 – 280
Диапазон входной частоты, Гц	50/60 ± 3 (автоопределение)	50/60 ± 3 (автоопределение)	50/60 ± 3 (автоопределение)
Номинальный входной ток, А	10	10	10
Входной КПД	–	–	–
Старт на батареях	ЕСТЬ	ЕСТЬ	ЕСТЬ
Тип розеток	IEC 320 C14	IEC 320 C14	IEC 320 C14
<b>Выход</b>			
Выходная мощность, ВА	750	1000	1500
Выходная мощность, Вт	675	900	1350
Форма выходного напряжения	Чистая синусоида	Чистая синусоида	Чистая синусоида
Выходное напряжение, В	230 ± 5%	230 ± 5%	230 ± 5%
Автоматическая регулировка напряжения	Двойное повышение / Понижение	Двойное повышение / Понижение	Двойное повышение / Понижение
Выходная частота, Гц	50/60 ± 1%	50/60 ± 1%	50/60 ± 1%
Тип розеток	IEC 320 C13	IEC 320 C13	IEC 320 C13
Количество розеток: общее	6	8	8
Розеток с батарейной поддержкой и фильтрацией	6	8	8
Розеток только с фильтрацией	0	0	0
Розеток критической нагрузки	–	4	4
Розеток некритической нагрузки	–	4	4
Время переключения на батареи, мс	4 – 8	4 – 8	4 – 8
<b>Батарея</b>			
Время автономной работы на 50% нагрузки, мин	12	14	17
Время автономной работы на 100% нагрузки, мин	4	4	5
Тип батареи	Необслуживаемая свинцово-кислотная	Необслуживаемая свинцово-кислотная	Необслуживаемая свинцово-кислотная
Ёмкость батареи	12В / 7Ач	12В / 12Ач	12В / 17Ач
Количество батарей	2	2	2
Возможность замены батарей	ЕСТЬ	ЕСТЬ	ЕСТЬ
"Горячая" замена батарей	ЕСТЬ	ЕСТЬ	ЕСТЬ
Типовое время перезарядки, ч	Быстрая зарядка: 3 ч, Режим ECO: 8 ч	Быстрая зарядка: 3 ч, Режим ECO: 8 ч	Быстрая зарядка: 3 ч, Режим ECO: 8 ч
Сменная батарея	RBP0014	RBP0065	RBP0023
Количество сменных батарей	1	1	1
<b>Защита от всплесков напряжения и фильтрация шумов</b>			
Рейтинг энергии всплеска, Дж	405	405	405
Защита линии передачи данных RJ11/RJ45	–	–	–
<b>Подключение и управление</b>			
Панель управления с ЖК-дисплеем	ЕСТЬ	ЕСТЬ	ЕСТЬ
Выносная панель с ЖК-дисплеем	ЕСТЬ	ЕСТЬ	ЕСТЬ
Порт USB	ЕСТЬ	ЕСТЬ	ЕСТЬ
Последовательный порт (RS-232)	ЕСТЬ	ЕСТЬ	ЕСТЬ
Порт аварийного отключения (EPO)	ЕСТЬ	ЕСТЬ	ЕСТЬ
Индикация	Включение, Режим работы от сети, Режим работы от батареи, Ошибки, Необходимость замены батареи		
Звуковые оповещения	Режим работы от батареи, Низкий уровень заряда, Перегрузка, Ошибки		
Программное обеспечение	PowerPanel® Business Edition	PowerPanel® Business Edition	PowerPanel® Business Edition
Карта удаленного управления SNMP / HTTP	ОПЦИЯ RMCARD202/203/205/305	ОПЦИЯ RMCARD202/203/205/305	ОПЦИЯ RMCARD202/203/205/305
<b>Физические характеристики</b>			
Форм-фактор	Tower	Tower	Tower
<b>Модуль ИБП</b>			
Габариты, мм (ШxВxГ)	138 x 162 x 349	170 x 221 x 432	170 x 221 x 432
Вес, кг	12,3	18,9	25,1
<b>Условия окружающей среды</b>			
Рабочая температура	0°C ~ 40°C	0°C ~ 40°C	0°C ~ 40°C
Рабочая относительная влажность	10% – 95% (без образования конденсата)	10% – 95% (без образования конденсата)	10% – 95% (без образования конденсата)
Высота над уровнем моря, м	0 – 3000	0 – 3000	0 – 3000
Температура хранения	–15°C ~ 45°C	–15°C ~ 45°C	–15°C ~ 45°C
Относительная влажность хранения	10% – 95%	10% – 95%	10% – 95%
Тепловыделение, ВТУ/ч	75	102	113



### ПРОФЕССИОНАЛЬНАЯ ЗАЩИТА ВАШЕГО ОБОРУДОВАНИЯ

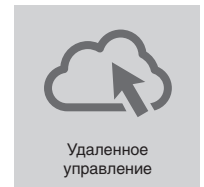
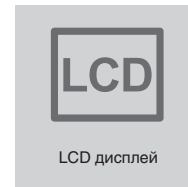

ИБП серии PR Tower относятся к SMART устройствам с чистой синусоидой выходного напряжения, что обеспечивает повышенный уровень защиты для критически важных серверов, телекоммуникационного, VoIP и другого оборудования. Технология GreenPower UPS™ позволяет сократить энергопотребление в среднем до четырех раз и значительно (до 75%) уменьшить теплоотдачу внутренних элементов. Модели этой серии отличает большое время автономии за счет использования двух аккумуляторных батарей, соединенных между собой в уже готовый блок. Сегментирование нагрузки, порт аварийного отключения (EPO), широкие возможности для администрирования и мониторинга.

#### ПРИМЕНЕНИЕ

- Рабочие станции, серверы
- Оргтехника
- Системы видео-наблюдения
- Оборудование кабельного и спутникового телевидения
- Сетевые хранилища данных
- Сетевые устройства
- Телекоммуникационное оборудование
- Чувствительное оборудование
- Промышленное оборудование

#### ОСОБЕННОСТИ СЕРИИ

- Линейно-интерактивный ИБП
- Чистая синусоида на выходе ИБП
- Высокий фактор мощности (0,9)
- Автоматическая регулировка напряжения (AVR)
- Технология GreenPower UPS™
- Автоматический перезапуск / Автозаворядка
- Настраиваемые звуковые оповещения
- «Холодный старт» при отсутствии электросети
- Защита от всплесков и скачков напряжения

- Батареи, заменяемые пользователем
- «Горячая замена» батарей
- Многофункциональный ЖК-дисплей
- Подключение к ПК через порты USB и RS-232
- Порт аварийного отключения (EPO)
- Опциональная сетевая карта SNMP/HTTP
- Программное обеспечение PowerPanel® Business Edition

#### ОБОЗНАЧЕНИЯ

1. Индикатор включения
2. Кнопка включения/выключения
3. ЖК-дисплей
4. Кнопки управления
5. Розетки с батарейной поддержкой
6. Входной предохранитель
7. Автоматический предохранитель блока розеток
8. Разъем питания
9. Последовательный порт (RS-232)
10. USB-порт
11. Разъем для сетевой карты SNMP/HTTP
12. Порт аварийного отключения (EPO)

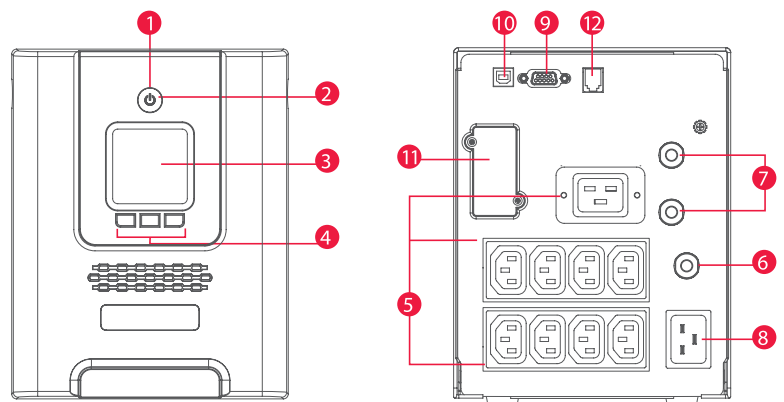

МОДЕЛЬ	PR2200ELCDSL	PR3000ELCDSL
<b>Общие характеристики</b>		
Топология ИБП	Линейно-интерактивный	Линейно-интерактивный
Режим энергосбережения	GreenPower UPS™	GreenPower UPS™
Сертификат Energy Star	ЕСТЬ	ЕСТЬ
Совместимость с устройствами Active PFC	ЕСТЬ	ЕСТЬ
<b>Вход</b>		
Напряжение, В	230	230
Диапазон входного напряжения, В	160 – 283	160 – 283
Диапазон входной частоты, Гц	50/60 ± 3 (автоопределение)	50/60 ± 3 (автоопределение)
Номинальный входной ток, А	16	16
Входной КПД	–	–
Старт на батареях	ЕСТЬ	ЕСТЬ
Тип розеток	IEC 320 C20	IEC 320 C20
<b>Выход</b>		
Выходная мощность, ВА	2200	3000
Выходная мощность, Вт	1980	2700
Форма выходного напряжения	Чистая синусоида	Чистая синусоида
Выходное напряжение, В	230 ± 10%	230 ± 10%
Автоматическая регулировка напряжения	Двойное повышение / Понижение	Двойное повышение / Понижение
Выходная частота, Гц	50/60 ± 1%	50/60 ± 1%
Тип розеток	(8) IEC 320 C13, (1) IEC 320 C19	(8) IEC 320 C13, (1) IEC 320 C19
Количество розеток: общее	9	9
Розеток с батарейной поддержкой и фильтрацией	9	9
Розеток только с фильтрацией	–	–
Розеток критической нагрузки	9	9
Розеток некритической нагрузки	–	–
Время переключения на батареи, мс	4 – 8	4 – 8
<b>Батарея</b>		
Время автономной работы на 50% нагрузки, мин	12	7
Время автономной работы на 100% нагрузки, мин	3	2
Тип батареи	Необслуживаемая свинцово-кислотная	Необслуживаемая свинцово-кислотная
Ёмкость батареи	12В / 9Ач	12В / 9Ач
Количество батарей	4	4
Возможность замены батарей	ЕСТЬ	ЕСТЬ
“Горячая” замена батарей	ЕСТЬ	ЕСТЬ
Типовое время перезарядки, ч	8	8
Сменная батарея	RBV0116	RBV0116
Количество сменных батарей	1	1
<b>Защита от всплесков напряжения и фильтрация шумов</b>		
Рейтинг энергии всплеска, Дж	405	405
Защита линии передачи данных RJ11/RJ45	–	–
<b>Подключение и управление</b>		
Панель управления с ЖК-дисплеем	ЕСТЬ	ЕСТЬ
Выносная панель с ЖК-дисплеем	–	–
Порт USB	ЕСТЬ	ЕСТЬ
Последовательный порт (RS-232)	ЕСТЬ	ЕСТЬ
Порт аварийного отключения (EPO)	ЕСТЬ	ЕСТЬ
Индикация	Включение, Режим работы от сети, Режим работы от батареи, Ошибки, Необходимость замены батареи	
Звуковые оповещения	Режим работы от батареи, Низкий уровень заряда, Перегрузка, Ошибки	
Программное обеспечение	PowerPanel® Business Edition	PowerPanel® Business Edition
Карта удаленного управления SNMP / HTTP	ОПЦИЯ RMCARD202/203/205/305	ОПЦИЯ RMCARD202/203/205/305
<b>Физические характеристики</b>		
Форм-фактор	Tower	Tower
<b>Модуль ИБП</b>		
Габариты, мм (ШxВxГ)	170 x 221 x 432	170 x 221 x 432
Вес, кг	23,3	24,5
<b>Условия окружающей среды</b>		
Рабочая температура	0°C ~ 40°C	0°C ~ 40°C
Рабочая относительная влажность	10% – 95% (без образования конденсата)	10% – 95% (без образования конденсата)
Высота над уровнем моря, м	0 – 3000	0 – 3000
Температура хранения	–15°C ~ 45°C	–15°C ~ 45°C
Относительная влажность хранения	10% – 95%	10% – 95%
Тепловыделение, ВТУ/ч	155	200



### ПРОФЕССИОНАЛЬНАЯ ЗАЩИТА ВАШЕГО ОБОРУДОВАНИЯ

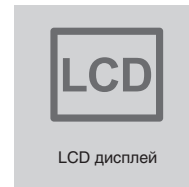

### Чистая синусоида на выходе – залог качественного и стабильного электропитания нагрузки.

Одноюнитовые SMART устройства с возможностью вертикальной или горизонтальной установки для обеспечения повышенного уровня защиты компьютерного, сетевого, телекоммуникационного и другого критически важного оборудования. Технология GreenPower UPS™ позволяет сократить энергопотребление в среднем до четырех раз и значительно (до 75%) уменьшить теплоотдачу внутренних элементов. Автоматическая регулировка напряжения, «холодный старт» при отсутствии электросети, защита от всплесков и скачков напряжения, «горячая замена» батарей для уменьшения времени обслуживания, широкие возможности удаленного администрирования.

#### ПРИМЕНЕНИЕ

- Рабочие станции, серверы
- Системы видео-наблюдения
- Оборудование кабельного и спутникового телевидения
- Сетевые хранилища данных
- Сетевые устройства
- Телекоммуникационное оборудование
- Чувствительное оборудование
- Промышленное оборудование

#### ОСОБЕННОСТИ СЕРИИ

- Линейно-интерактивный ИБП
- Чистая синусоида на выходе ИБП
- Высокий фактор мощности (0,9)
- Автоматическая регулировка напряжения (AVR)
- Технология GreenPower UPS™
- Автоматический перезапуск / Автозарядка
- Настраиваемые звуковые оповещения
- «Холодный старт» при отсутствии электросети
- Защита от всплесков и скачков напряжения
- Защита линии телефона/факса/модема/DSL/локальной сети

- Типоразмер для установки в коммуникационную стойку 19``
- Горизонтальная/вертикальная установка
- Батареи, заменяемые пользователем
- «Горячая замена» батарей
- Многофункциональный ЖК-дисплей
- Подключение к ПК через порты USB и RS-232
- Порт аварийного отключения (EPO)
- Розетки критической/некритической нагрузки
- Опциональная сетевая карта SNMP/HTTP
- Программное обеспечение PowerPanel® Business Edition

#### ОБОЗНАЧЕНИЯ

1. Индикатор включения
2. Кнопка включения/выключения
3. ЖК-дисплей
4. Функциональная клавиша
5. Розетки с батарейной поддержкой
6. Входной предохранитель
7. Разъем питания
8. Последовательный порт (RS-232)
9. USB-порт
10. Разъем для сетевой карты SNMP/HTTP
11. Порт аварийного отключения (EPO)
12. Точка заземления

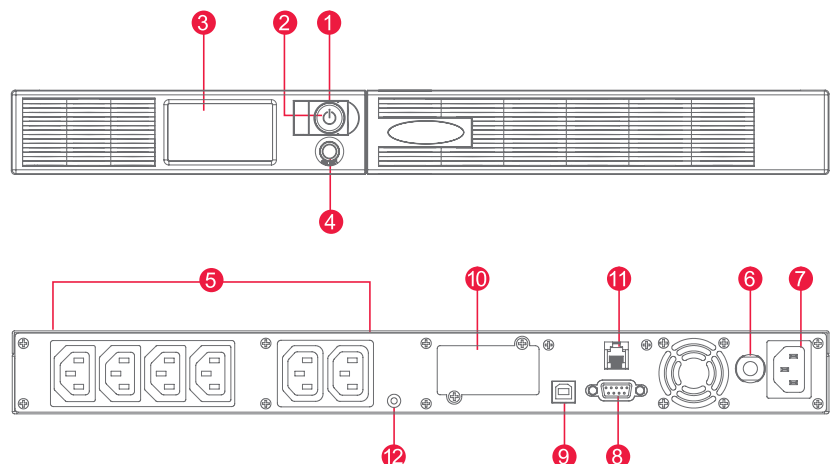

МОДЕЛЬ	PR750ELCDRT1U	PR1000ELCDRT1U
<b>Общие характеристики</b>		
Топология ИБП	Линейно-интерактивный	Линейно-интерактивный
Режим энергосбережения	ЕСТЬ	ЕСТЬ
Сертификат Energy Star	–	–
Совместимость с устройствами Active PFC	ЕСТЬ	ЕСТЬ
<b>Вход</b>		
Напряжение, В	230	230
Диапазон входного напряжения, В	160 – 288	160 – 288
Диапазон входной частоты, Гц	50/60 ± 3	50/60 ± 3
Номинальный входной ток, А	10	10
Входной КПД	–	–
Старт на батареях	ЕСТЬ	ЕСТЬ
Тип розеток	IEC 320 C14	IEC 320 C14
<b>Выход</b>		
Выходная мощность, ВА	750	1000
Выходная мощность, Вт	500	670
Форма выходного напряжения	Чистая синусоида	Чистая синусоида
Выходное напряжение, В	230 ± 5%	230 ± 5%
Автоматическая регулировка напряжения	Двойное повышение / Понижение	Двойное повышение / Понижение
Выходная частота, Гц	50/60 ± 0,1%	50/60 ± 0,1%
Тип розеток	IEC 320 C13	IEC 320 C13
Количество розеток: общее	6	6
Розеток с батарейной поддержкой	6	6
Розеток только с фильтрацией	–	–
Розеток без фильтрации	–	–
Выносных розеток	–	–
Розеток с широким просветом	–	–
Розеток критической нагрузки	2	2
Розеток некритической нагрузки	4	4
Розеток с режимом ECO	–	–
Зарядных портов USB	–	–
Время переключения на батареи, мс	4	4
<b>Батарея</b>		
Время автономной работы на 50% нагрузки, мин	23	14
Время автономной работы на 100% нагрузки, мин	7	5
Тип батареи	Необслуживаемая свинцово-кислотная	Необслуживаемая свинцово-кислотная
Ёмкость батареи	6В / 9Ач	6В / 9Ач
Количество батарей	4	4
Замена батарей пользователем	ЕСТЬ	ЕСТЬ
"Горячая" замена батарей	ЕСТЬ	ЕСТЬ
Типовое время перезарядки, ч	6	6
Интеллектуальная зарядка батарей (SBM)	–	–
Внешний батарейный модуль	–	–
Заменяемый батарейный комплект	RBP0027	RBP0027
Количество батарейных комплектов	1	1
<b>Защита от всплесков напряжения и фильтрация шумов</b>		
Рейтинг энергии всплеска, Дж	810	810
Защита телефонной линии RJ11	–	–
Защита линии передачи данных RJ11/RJ45	–	–
<b>Подключение и управление</b>		
Панель управления с ЖК-дисплеем	ЕСТЬ	ЕСТЬ
Выносная панель с ЖК-дисплеем	–	–
Порт USB	ЕСТЬ	ЕСТЬ
Последовательный порт (RS-232)	ЕСТЬ	ЕСТЬ
Порт аварийного отключения (EPO)	ЕСТЬ	ЕСТЬ
Релейный порт "сухие контакты"	–	–
Индикация	Включение	
Звуковые оповещения	Режим работы от батареи, Низкий уровень заряда, Перегрузка, Перезаряд, Перегрев	
Программное обеспечение	PowerPanel® Business Edition	PowerPanel® Business Edition
Карта удаленного управления SNMP / HTTP	ОПЦИЯ RMCARD205	ОПЦИЯ RMCARD205
<b>Физические характеристики</b>		
Форм-фактор	Rack / Tower	Rack / Tower
<b>Модуль ИБП</b>		
Габариты, мм (ШxВxГ)	430 x 44 x 490	430 x 44 x 490
Вес, кг	17,6	18
Высота в стойке	1U	1U
<b>Силовой модуль</b>		
Габариты, мм (ШxВxГ)	–	–
Вес, кг	–	–
Высота в стойке	–	–
<b>Батареяный модуль</b>		
Габариты, мм (ШxВxГ)	–	–
Вес, кг	–	–
Высота в стойке	–	–
<b>Условия окружающей среды</b>		
Рабочая температура	0°C ~ 40°C	0°C ~ 40°C
Рабочая относительная влажность	10% – 95% (без образования конденсата)	10% – 95% (без образования конденсата)
Высота над уровнем моря, м	0 – 3000	0 – 3000
Температура хранения	–15°C ~ 45°C	–15°C ~ 45°C
Относительная влажность хранения	10% – 95%	10% – 95%
Тепловыделение, Ватт/час	14,35	21,09



### ПРОФЕССИОНАЛЬНАЯ ЗАЩИТА ВАШЕГО ОБОРУДОВАНИЯ

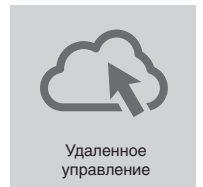
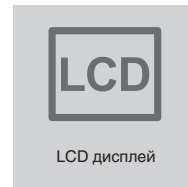

### Чистая синусоида на выходе – залог качественного и стабильного электропитания нагрузки.

SMART устройства с возможностью вертикальной или горизонтальной установки для обеспечения повышенного уровня защиты компьютерного, сетевого, телекоммуникационного и другого критически важного оборудования. Технология GreenPower UPS™ позволяет сократить энергопотребление в среднем до четырех раз и значительно (до 75%) уменьшить теплоотдачу внутренних элементов. Автоматическая регулировка напряжения, «холодный старт» при отсутствии электросети, защита от всплесков и скачков напряжения, «горячая замена» батарей для уменьшения времени обслуживания, широкие возможности удаленного администрирования, возможность подключения до 5 внешних батарейных модуля для модели мощностью 3кВА.

#### ПРИМЕНЕНИЕ

- Рабочие станции, серверы
- Системы видео-наблюдения
- Оборудование кабельного и спутникового телевидения
- Сетевые хранилища данных
- Сетевые устройства
- Телекоммуникационное оборудование
- Чувствительное оборудование
- Промышленное оборудование

#### ОСОБЕННОСТИ СЕРИИ

- Линейно-интерактивный ИБП
- Чистая синусоида на выходе ИБП
- Высокий фактор мощности (0,9)
- Автоматическая регулировка напряжения (AVR)
- Технология GreenPower UPS™
- Автоматический перезапуск / Автозарядка
- Настраиваемые звуковые оповещения
- «Холодный старт» при отсутствии электросети
- Защита от всплесков и скачков напряжения

- Защита линии телефона/факса/модема/DSL/локальной сети
- Горизонтальная/вертикальная установка
- «Горячая замена» батарей
- Порт аварийного отключения (EPO)
- Розетки критической/некритической нагрузки
- Опциональная сетевая карта SNMP/HTTP
- Программное обеспечение PowerPanel® Business Edition

#### ОБОЗНАЧЕНИЯ

1. Индикатор включения
2. Кнопка включения/выключения
3. ЖК-дисплей
4. Функциональная клавиша
5. Розетки с батарейной поддержкой

6. Разъемы защиты RJ11/RJ45
7. Входной предохранитель
8. Выходной предохранитель
9. Разъем питания
10. Последовательный порт (RS-232)
11. USB-порт

12. Разъем для сетевой карты SNMP/HTTP
13. Разъем внешних батарейных модулей
14. Порт аварийного отключения (EPO)
15. Разъем сухие контакты
16. Точка заземления

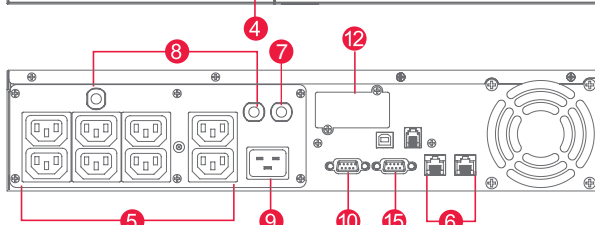
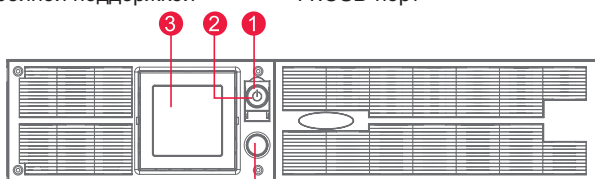

PR2200ELCDRT2U

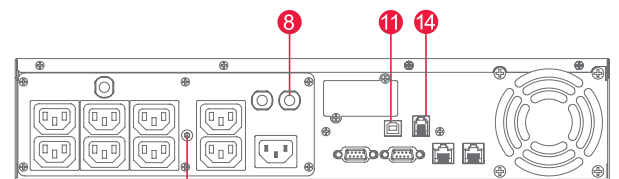

PR1000ELCDRT2U/ PR1500ELCDRT2U

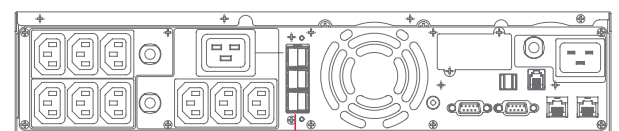

PR3000ELCDRT2U

МОДЕЛЬ	PR1000ELCDRT2U	PR1500ELCDRT2U	PR2200ELCDRT2U	PR3000ELCDRT2U
<b>Общие характеристики</b>				
Топология ИБП	Линейно-интерактивный	Линейно-интерактивный	Линейно-интерактивный	Линейно-интерактивный
Режим энергосбережения	ЕСТЬ	ЕСТЬ	ЕСТЬ	ЕСТЬ
Сертификат Energy Star	ЕСТЬ	ЕСТЬ	ЕСТЬ	ЕСТЬ
Совместимость с устройствами Active PFC	ЕСТЬ	ЕСТЬ	ЕСТЬ	ЕСТЬ
<b>Вход</b>				
Напряжение, В	230	230	230	230
Диапазон входного напряжения, В	160 – 288	160 – 288	160 – 288	160 – 288
Диапазон входной частоты, Гц	50/60 ± 3	50/60 ± 3	50/60 ± 3	50/60 ± 3
Номинальный входной ток, А	10	10	16	16
Входной КПД	–	–	–	–
Старт на батареях	ЕСТЬ	ЕСТЬ	ЕСТЬ	ЕСТЬ
Тип розеток	IEC 320 C14	IEC 320 C14	IEC 320 C20	IEC 320 C20
<b>Выход</b>				
Выходная мощность, ВА	1000	1500	2200	3000
Выходная мощность, Вт	900	1350	1980	2700
Форма выходного напряжения	Чистая синусоида	Чистая синусоида	Чистая синусоида	Чистая синусоида
Выходное напряжение, В	230 ± 5%	230 ± 5%	230 ± 5%	230 ± 5%
Автоматическая регулировка напряжения	Двойное повышение / Понижение	Двойное повышение / Понижение	Двойное повышение / Понижение	Двойное повышение / Понижение
Выходная частота, Гц	50/60 ± 0,1%	50/60 ± 0,1%	50/60 ± 0,1%	50/60 ± 0,1%
Тип розеток	IEC 320 C13	IEC 320 C13	IEC 320 C13	(1) IEC320 C19, (9) IEC320 C13
Количество розеток: общее	8	8	8	10
Розеток с батарейной поддержкой	8	8	8	10
Розеток только с фильтрацией	–	–	–	–
Розеток без фильтрации	–	–	–	–
Выводных розеток	–	–	–	–
Розеток с широким просветом	–	–	–	–
Розеток критической нагрузки	2	2	2	4
Розеток некритической нагрузки	6	6	6	6
Розеток с режимом ECO	–	–	–	–
Зарядных портов USB	–	–	–	–
Время переключения на батареи, мс	4	4	4	4
<b>Батарея</b>				
Время автономной работы на 50% нагрузки, мин	22	11	10	7
Время автономной работы на 100% нагрузки, мин	6,7	2,5	2,3	2,3
Тип батареи	Необслуживаемая свинцово-кислотная	Необслуживаемая свинцово-кислотная	Необслуживаемая свинцово-кислотная	Необслуживаемая свинцово-кислотная
Ёмкость батареи	12В / 7Ач	12В / 7Ач	12В / 9Ач	12В / 9Ач
Количество батарей	4	4	4	4
Замена батарей пользователем	ЕСТЬ	ЕСТЬ	ЕСТЬ	ЕСТЬ
"Горячая" замена батарей	ЕСТЬ	ЕСТЬ	ЕСТЬ	ЕСТЬ
Типовое время перезарядки, ч	6	6	6	6
Интеллектуальная зарядка батарей (SBM)	–	–	–	–
Внешний батарейный модуль	–	–	–	BPE48V75ART2U
Заменяемый батарейный комплект	RBP0030	RBP0030	RBP0037	RBP0040
Количество батарейных комплектов	1	1	1	1
<b>Защита от всплесков напряжения и фильтрация шумов</b>				
Рейтинг энергии всплеска, Дж	810	810	810	810
Защита телефонной линии RJ11	ЕСТЬ	ЕСТЬ	ЕСТЬ	ЕСТЬ
Защита линии передачи данных RJ11/RJ45	1 вход / 1 выход (комбинированный)	1 вход / 1 выход (комбинированный)	1 вход / 1 выход (комбинированный)	1 вход / 1 выход (комбинированный)
<b>Подключение и управление</b>				
Панель управления с ЖК-дисплеем	ЕСТЬ	ЕСТЬ	ЕСТЬ	ЕСТЬ
Выносная панель с ЖК-дисплеем	–	–	–	–
Порт USB	ЕСТЬ	ЕСТЬ	ЕСТЬ	ЕСТЬ
Последовательный порт (RS-232)	ЕСТЬ	ЕСТЬ	ЕСТЬ	ЕСТЬ
Порт аварийного отключения (EPO)	ЕСТЬ	ЕСТЬ	ЕСТЬ	ЕСТЬ
Релейный порт "сухие контакты"	ЕСТЬ	ЕСТЬ	ЕСТЬ	ЕСТЬ
Индикация	Включение	Включение	Включение	Включение
Звуковые оповещения	Режим работы от батареи, Низкий уровень заряда, Перегрузка, Перезаряд, Перегрев			
Программное обеспечение	PowerPanel® Business Edition	PowerPanel® Business Edition	PowerPanel® Business Edition	PowerPanel® Business Edition
Карта удаленного управления SNMP / HTTP	ОПЦИЯ RMCARD205	ОПЦИЯ RMCARD205	ОПЦИЯ RMCARD205	ОПЦИЯ RMCARD205
<b>Физические характеристики</b>				
Форм-фактор	Rack/Tower	Rack/Tower	Rack/Tower	Rack/Tower
<b>Модуль ИБП</b>				
Габариты, мм (ШxВxГ)	433 x 88 x 388	433 x 88 x 388	433 x 88 x 388	433 x 88 x 480
Вес, кг	25,5	27	30	37
Высота в стойке	2U	2U	2U	2U
<b>Силовой модуль</b>				
Габариты, мм (ШxВxГ)	–	–	–	–
Вес, кг	–	–	–	–
Высота в стойке	–	–	–	–
<b>Батареинный модуль</b>				
Габариты, мм (ШxВxГ)	–	–	–	–
Вес, кг	–	–	–	–
Высота в стойке	–	–	–	–
<b>Условия окружающей среды</b>				
Рабочая температура	0°C ~ 40°C	0°C ~ 40°C	0°C ~ 40°C	0°C ~ 40°C
Рабочая относительная влажность	0% – 95% (без образования конденсата)	0% – 95% (без образования конденсата)	0% – 95% (без образования конденсата)	0% – 95% (без образования конденсата)
Высота над уровнем моря, м	0 – 3000	0 – 3000	0 – 3000	0 – 3000
Температура хранения	–15°C ~ 45°C	–15°C ~ 45°C	–15°C ~ 45°C	–15°C ~ 45°C
Относительная влажность хранения	0% – 95%	0% – 95%	0% – 95%	0% – 95%
Тепловыделение, Ватт/час	14,99	28,99	49,96	56,96



### ПРОФЕССИОНАЛЬНАЯ ЗАЩИТА И РАСШИРЕННЫЕ ВОЗМОЖНОСТИ ПО АВТОНОМИИ

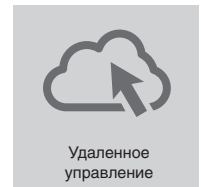
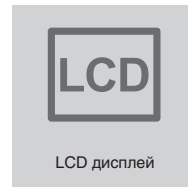

### Чистая синусоида на выходе – залог качественного и стабильного электропитания нагрузки.

SMART устройства для обеспечения повышенного уровня защиты компьютерного, сетевого, телекоммуникационного и другого критически важного оборудования в 19" стойке. Технология GreenPower UPS™ позволяет сократить энергопотребление в среднем до четырех раз и значительно (до 75%) уменьшить теплоотдачу внутренних элементов. Автоматическая регулировка напряжения, «холодный старт» при отсутствии электросети, защита от всплесков и скачков напряжения, «горячая замена» батарей для уменьшения времени обслуживания, широкие возможности удаленного администрирования. Возможность подключения внешних батарейных модулей для значительного увеличения времени автономной работы.

#### ПРИМЕНЕНИЕ

- Чувствительное оборудование
- Центры Обработки Данных (ЦОД)
- Оборудование кабельного и спутникового телевидения
- Телекоммуникационное и сетевое оборудование
- Промышленное оборудование
- Серверные

#### ОСОБЕННОСТИ СЕРИИ

- Линейно-интерактивный ИБП
- Чистая синусоида на выходе ИБП
- Технология GreenPower UPS™
- Автоматический перезапуск / Автозарядка
- «Холодный старт» при отсутствии электросети
- Защита от всплесков и скачков напряжения
- Горизонтальная/вертикальная установка
- Защита линии телефона/факса/модема/DSL/локальной сети

- «Горячая замена» батарей
- Подключение до 10 внешних батарейных модулей
- Поворотный ЖК-дисплей
- Порт аварийного отключения (EPO)
- Розетки критической/некритической нагрузки
- Опциональная сетевая карта SNMP/HTTP
- Программное обеспечение PowerPanel® Business Edition

#### ОБОЗНАЧЕНИЯ

1. Индикатор включения
2. Кнопка включения/выключения
3. ЖК-дисплей
4. Функциональная клавиша
5. Розетки с батарейной поддержкой

6. Разъемы защиты RJ11/RJ45
7. Входной предохранитель
8. Выходной предохранитель
9. Последовательный порт (RS-232)
10. USB-порт
11. Разъем для сетевой карты SNMP/HTTP

12. Разъем внешних батарейных модулей
13. Порт аварийного отключения (EPO)
14. Вводная клеммная колодка
15. Выводная клеммная колодка
16. Сухие контакты
17. Точка заземления

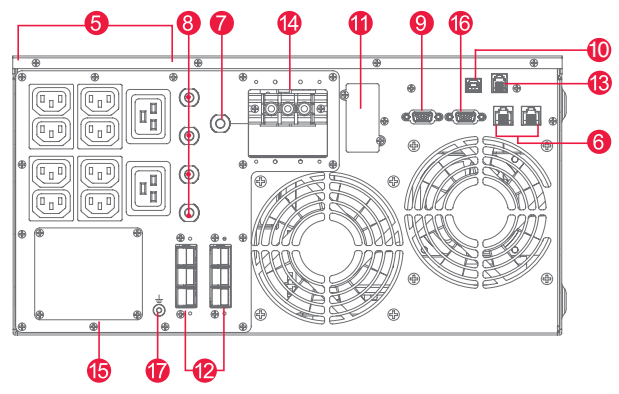
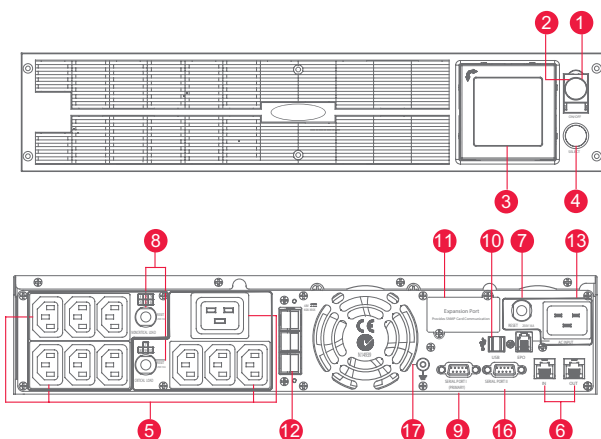

PR1000ELCDRTXL2U / PR1500ELCDRTXL2U  
PR2200ELCDRTXL2U / PR6000ELCDRTXL5U

МОДЕЛЬ	PR1000ELCDRTXL2U	PR1500ELCDRTXL2U	PR2200ELCDRTXL2U	PR6000ELCDRTXL5U
Общие характеристики				
Топология ИБП	Линейно-интерактивный	Линейно-интерактивный	Линейно-интерактивный	Линейно-интерактивный
Режим энергосбережения	ЕСТЬ	ЕСТЬ	ЕСТЬ	ЕСТЬ
Сертификат Energy Star	–	–	–	–
Совместимость с устройствами Active PFC	ЕСТЬ	ЕСТЬ	ЕСТЬ	ЕСТЬ
Вход				
Напряжение, В	230	230	230	230
Диапазон входного напряжения, В	160 – 288	160 – 288	160 – 288	160 – 288
Диапазон входной частоты, Гц	50/60 ± 3	50/60 ± 3	50/60 ± 3	50/60 ± 3
Номинальный входной ток, А	10	10	16	40
Старт на батареях	ЕСТЬ	ЕСТЬ	ЕСТЬ	ЕСТЬ
Тип розеток	IEC 320 C14	IEC 320 C14	IEC 320 C20	Клеммная колодка
Выход				
Выходная мощность, ВА	1000	1500	2200	6000
Выходная мощность, Вт	750	1125	1650	4500
Форма выходного напряжения	Чистая синусоида	Чистая синусоида	Чистая синусоида	Чистая синусоида
Выходное напряжение, В	230 ± 5%	230 ± 5%	230 ± 5%	230 ± 5%
Автоматическая регулировка напряжения	Двойное повышение / Понижение			
Выходная частота, Гц	50/60 ± 0,1%	50/60 ± 0,1%	50/60 ± 0,1%	50/60 ± 0,1%
Тип розеток	IEC 320 C13	IEC 320 C13	(1) IEC320 C19, (9) IEC320 C13	(8) IEC 320 C13, (2) IEC 320 C19, (1) Клеммная колодка
Количество розеток: общее	10	10	10	11
Розеток с батарейной поддержкой и фильтрацией	10	10	10	11
Розеток критической нагрузки	4	4	4	6
Розеток некритической нагрузки	6	6	6	5
Время переключения на батареи, мс	4	4	4	4
Батарея				
Время автономной работы на 50% нагрузки, мин	40	22	13	28
Время автономной работы на 100% нагрузки, мин	18	8	5	10
Тип батареи	Необслуживаемая свинцово-кислотная			
Ёмкость батареи	12В / 9Ач	12В / 9Ач	12В / 9Ач	12В / 9Ач
Количество батарей	4	4	4	16
Возможность замены батарей	ЕСТЬ	ЕСТЬ	ЕСТЬ	ЕСТЬ
"Горячая" замена батарей	ЕСТЬ	ЕСТЬ	ЕСТЬ	ЕСТЬ
Типовое время перезарядки, ч	6	6	6	6
Внешний батарейный модуль	BPE48V75ART2U	BPE48V75ART2U	BPE48V75ART2U	BPL48V75ART2U
Сменная батарея	RBP0040	RBP0040	RBP0040	RBP0048
Количество сменных батарей	1	1	1	1+1
Защита от всплесков напряжения и фильтрация шумов				
Рейтинг энергии всплеска, Дж	810	810	810	810
Защита телефонной линии RJ11	ЕСТЬ	ЕСТЬ	ЕСТЬ	ЕСТЬ
Защита линии передачи данных RJ11/RJ45	1 вход / 1 выход (комбинированный)			
Подключение и управление				
Панель управления с ЖК-дисплеем	ЕСТЬ	ЕСТЬ	ЕСТЬ	ЕСТЬ
Порт USB	ЕСТЬ	ЕСТЬ	ЕСТЬ	ЕСТЬ
Последовательный порт (RS-232)	ЕСТЬ	ЕСТЬ	ЕСТЬ	ЕСТЬ
Порт аварийного отключения (EPO)	ЕСТЬ	ЕСТЬ	ЕСТЬ	ЕСТЬ
Релейный порт "сухие контакты"	ЕСТЬ	ЕСТЬ	ЕСТЬ	ЕСТЬ
Индикация	Включение	Включение	Включение	Включение
Звуковые оповещения	Режим работы от батареи, Низкий уровень заряда, Перегрузка, Перезаряд, Перегрев			
Программное обеспечение	PowerPanel® Business Edition	PowerPanel® Business Edition	PowerPanel® Business Edition	PowerPanel® Business Edition
Карта удаленного управления SNMP / HTTP	ОПЦИЯ RMCARD205/305	ОПЦИЯ RMCARD205/305	ОПЦИЯ RMCARD205/305	ОПЦИЯ RMCARD205/305
Физические характеристики				
Форм-фактор	Rack/Tower	Rack/Tower	Rack/Tower	Rack/Tower
Модуль ИБП				
Габариты, мм (ШxВxГ)	433 x 88 x 480	433 x 88 x 480	433 x 88 x 480	433 x 220 x 645
Вес, кг	30,8	34,5	34,9	103,5
Высота в стойке	2U	2U	2U	5U
Условия окружающей среды				
Рабочая температура	0°C ~ 40°C	0°C ~ 40°C	0°C ~ 40°C	0°C ~ 40°C
Рабочая относительная влажность	0% – 95% (без образования конденсата)			
Высота над уровнем моря, м	0 – 3000	0 – 3000	0 – 3000	0 – 3000
Температура хранения	-15°C ~ 45°C	-15°C ~ 45°C	-15°C ~ 45°C	-15°C ~ 45°C
Относительная влажность хранения	0% – 95%	0% – 95%	0% – 95%	0% – 95%
Тепловыделение, Вт/час	28,99	49,79	66,77	143,51



### ДВОЙНОЕ ПРЕОБРАЗОВАНИЕ ЭНЕРГИИ ДЛЯ МАКСИМАЛЬНОЙ ЗАЩИТЫ

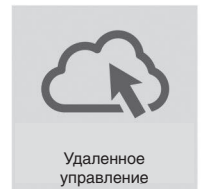
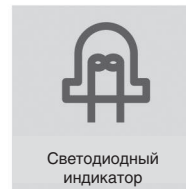
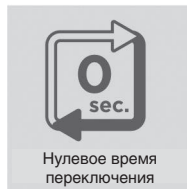
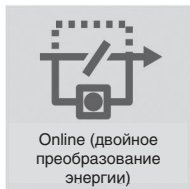

ИБП двойного преобразования с выходным сигналом в виде чистой синусоиды и нулевым временем переключения обеспечит надежную защиту критически важного или чувствительного оборудования. Для быстрого управления и просмотра журнала событий модели Online SC оснащены многофункциональным ЖК-дисплеем. Подключение SNMP-адаптера и фирменное программное обеспечение дают возможность организовать полноценный мониторинг за состоянием сети, параметрами ИБП и АКБ, настроить систему оповещения.

#### ПРИМЕНЕНИЕ

- Серверное оборудование
- Системы хранения данных
- Телекоммуникационное оборудование
- Системы аварийного электроснабжения
- Инфраструктура и транспорт
- Ответственное отраслевое оборудование

#### ОСОБЕННОСТИ СЕРИИ

- Топология двойного преобразования
- Нулевое время переключения на работу от батарей
- Чистая синусоида на выходе
- Широкий диапазон напряжения (110-300В)
- Защита от всплесков и скачков напряжения
- Энергосберегающая технология
- Интеллектуальная зарядка батарей
- Подключение внешних батарейных модулей
- Подключение к ПК по USB и RS-232
- SNMP-адаптер (опция)

#### ОБОЗНАЧЕНИЯ

1. Кнопка включения/выключения
2. ЖК-дисплей
3. Кнопки управления
4. Розетки с батарейной поддержкой
5. Входной предохранитель
6. Разъем питания
7. USB-порт
8. Последовательный порт (RS-232)
9. Клеммная колодка

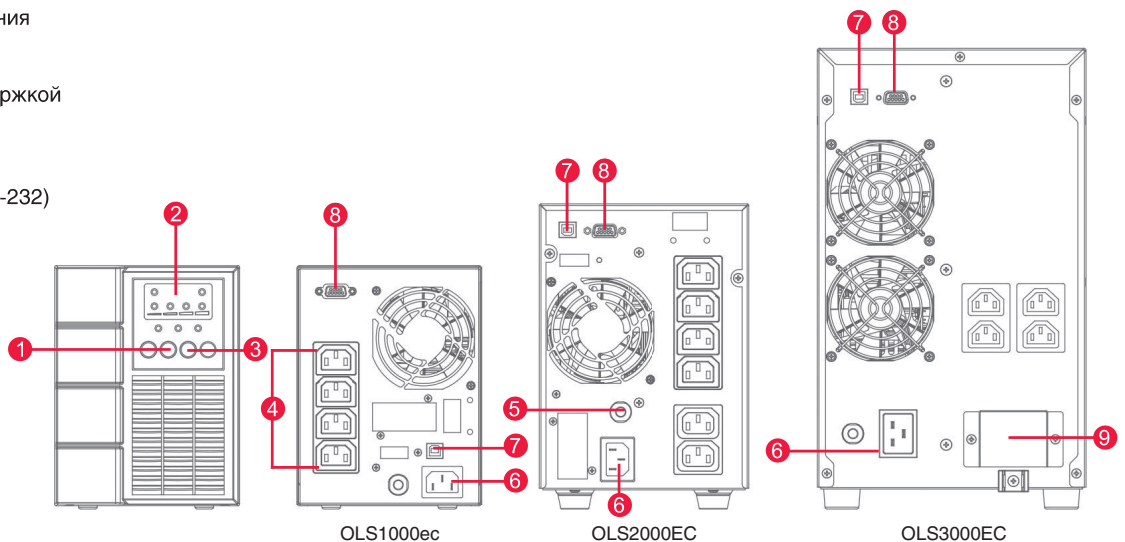

Модель	OLS1000EC	OLS2000EC	OLS3000EC
Мощность ВА	1000	2000	3000
Мощность Вт	800	1600	2400
Коэффициент мощности на выходе	0,8		
<b>Общие</b>			
Топология ИБП	Двойное преобразование		
Энергосбережение	КПД в ECO режиме > 95%		
Совместимость с автоматическим корректором мощности	Да		
<b>Вход</b>			
Номинальное напряжение	208V/220V/230V/240V		
Диапазон напряжения	110V-300V		
Номинальная частота	50 Гц / 60 Гц ± 0.5%		
Диапазон частот	40-70 Гц		
Ограничение входного тока	10А		16А
Коэфф.мощности	>0.98		
Холодный запуск	Да		
Защита от обратного тока	Да		
Тип подключения	IEC C14		IEC C20
<b>Выход</b>			
Форма выходного сигнала	Чистая синусоида		
Номинальное выходное напряжение	208V/220V/230V(по умолчанию)/240V		
Автоматическая регулировка напряжения (линейный режим)	± 1%		
Частота (режим работы от АКБ )	50 Hz / 60 Hz ± 0.5%(Автоопределение и настройка)		
Тип розеток	(4) IEC C13	(4+2) IEC C13	(2+2) IEC C13+клемма
Кол-во силовых кабелей	1 шт.	1 шт.	1 шт.
Крест-фактор	3:1		
КНИВ	≤ 3% @ линейная нагрузка, ≤5% @ не линейная нагрузка		
Регулировка напряжения в ECO режиме	± 10%, ± 15% (Настраивается)		
Байпас	Внутренний байпас		
"Время переключения @ Сеть-АКБ @ АКБ-Сеть"	0ms		
"Время переключения @ Инвертер-байпас @ Байпас-инвертер"	6 ms (Типовое)		
<b>АКБ</b>			
Напряжение АКБ	24Vdc	48Vdc	72Vdc
Размер АКБ	12V/7AH	12V/7AH	12V/9AH
Кол-во АКБ	2	4	6
Автономия при полной нагрузке (мин)	3	4	5
Время перезаряда АКБ	4 Часа		
Интеллектуальное зарядное ус-во	Да		
Зарядный ток	1.5А	1.5А	1.5А
Разъем подключения Внешнего бат.модуля	GPS40		
<b>Управление и связь</b>			
Многофункциональный ЖКД	22 различных статуса с информацией об ИБП, меню и журналом событий		
USB порт	Да		
COM-порт(RS232)	Да		
порт EPO	Нет		
Кабель управления	Опционально (USB кабель)		
<b>Модуль ИБП</b>			
Форм-фактор	Башня		
Материал корпуса	Сталь		
Размеры (ШxВxГ) (мм.)	140x190.6x327	151 x 225 x 394	196 x 337 x 416
Вес (кг.)	8,5	15,3	28,2
<b>Окружающая среда</b>			
Рабочая температура	0 °C до 40 °C		
Рабочая влажность	20% ~ 90% без конденсата		
Рабочая высота	0-1500 метров		
Температура хранения	-20 °C до 50 °C		
Влажность при хранении	20% до 90%		
Высота при хранении	0-1500 метров		
Тепловыделение	342 Вт/ч		
Уровень шума в 1.5м от ИБП	45дБ		

### ДВОЙНОЕ ПРЕОБРАЗОВАНИЕ ЭНЕРГИИ ДЛЯ МАКСИМАЛЬНОЙ ЗАЩИТЫ

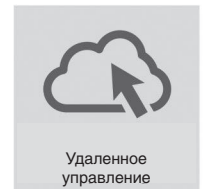
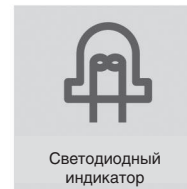

ИБП двойного преобразования с выходным сигналом в виде чистой синусоиды и нулевым временем переключения обеспечит надежную защиту критически важного или чувствительного оборудования. Для быстрого управления и просмотра журнала событий модели Online SC оснащены многофункциональным ЖК-дисплеем. Подключение SNMP-адаптера и фирменное программное обеспечение дают возможность организовать полноценный мониторинг за состоянием сети, параметрами ИБП и АКБ, настроить систему оповещения.

#### ПРИМЕНЕНИЕ

- Серверное оборудование
- Системы хранения данных
- Телекоммуникационное оборудование
- Системы аварийного электроснабжения
- Инфраструктура и транспорт
- Ответственное отраслевое оборудование

#### ОСОБЕННОСТИ СЕРИИ

- Топология двойного преобразования
- Нулевое время переключения на работу от батарей
- Чистая синусоида на выходе
- Защита от всплесков и скачков напряжения
- Энергосберегающая технология
- Интеллектуальная зарядка батарей
- Подключение внешних батарейных модулей
- Подключение к ПК по USB и RS-232
- SNMP-адаптер (опция)

#### ОБОЗНАЧЕНИЯ

1. Кнопка включения/выключения
2. ЖК-дисплей
3. Кнопки управления
4. Розетки с батарейной поддержкой
5. Разъем внешних батарейных модулей
6. Входной предохранитель
7. Разъем питания
8. Последовательный порт (RS-232)
9. USB-порт
10. Порт аварийного отключения (EPO)
11. Разъем для сетевой карты SNMP/HTTP

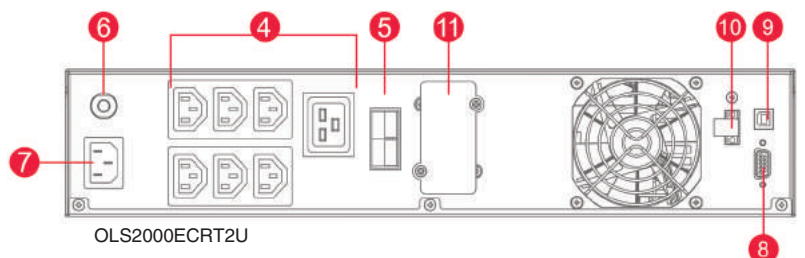
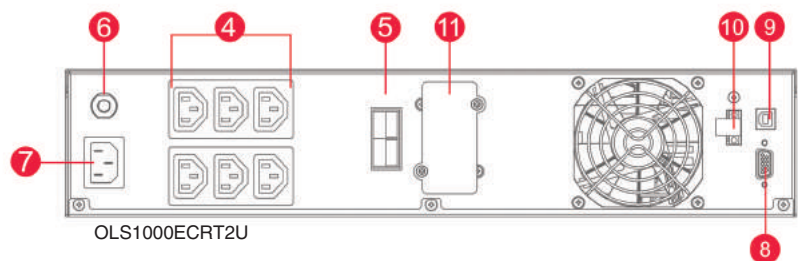
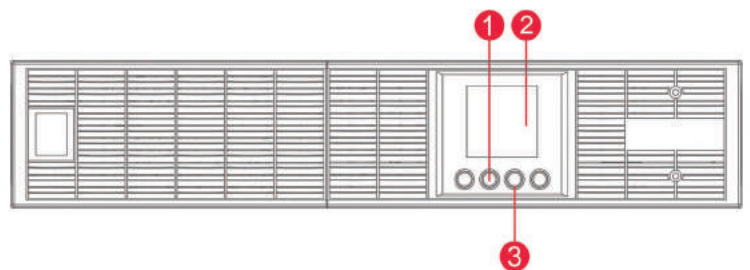

Название модели	OLS1000ECRT2U	OLS2000ECRT2U	OLS3000ECRT2U	OLS6000ECRT6U	OLS10000ECRT6U
Мощность	1000Ва/900Вт	2000Ва/1800Вт	3000Ва/2700Вт	6 кВа/5.4кВт	10 кВа/9кВт
<b>Вход</b>					
Номинальное напряжение	208/220/230/240В			208В/220В/230В/240В	
Диапазон напряжений	80-300В			110 - 276В	
Частота	50 Гц / 60 Гц			50/60Гц ± 10%	
Диапазон частот	40-70Гц			40-70Гц	
Кэфф. Мощности	0,99			>0.99	
Тип подключения	Однофазное с землей			Однофазное с землей	
Кэффициент искажений тока (THDi)	<10%			<10%	
<b>Выход</b>					
Диапазон напряжений	208/220/230/240В			208В/220В/230В/240В	
Стабильность выходного напряжения	≤1%			±1%	
Частота	50 Гц / 60 Гц ± 0.5%			50 Гц / 60 Гц ± 0.5%	
Форма выходного напряжения	Чистая синусоида			Чистая синусоида	
Кэффициент искажений напряжения (THD)	≤5% при нелинейной нагрузке			≤ 2% при линейной нагрузке, ≤5% при нелинейной нагрузке	
Крест-фактор	3:1			3:1	3:1
Время переключения	0 мсек			0 мсек	
Защита от перегрузки	Линейный режим: 105~110%, только предупреждение о перегрузке (ИБП не отключается) 110~120%, Предупреждение, переключение на байпас после 60сек. >120%, Немедленное переключение на байпас Режим работы от АКБ: 105~110% только предупреждение о перегрузке (ИБП не отключается) 110~120%, Предупреждение, отключение после 10сек. >120%, Немедленное отключение Режим работы от байпаса: 105~130%, только предупреждение (ИБП не отключается) >130%, Немедленное отключение				
Тип подключения	(3+3) IEC320 C13		(1) IEC320 C19, (3+3) IEC320 C13	Клеммная колодка (1)	
<b>Батарея</b>					
Напряжение батареи	24В	48В	72В	192В	
Тип батареи	12В/9Ач	12В/9Ач	12В/9Ач	MS7-12В	MS9-12
Количество блоков батареи	2	4	6	16	
Время перезаряда (до 90%)	3ч	3ч	3ч	<7 часов до 90% емкости	
Зарядный ток	1.5А	1.5А	1.5А	1А	
Время автономной работы на 100% нагрузки, мин	5	5,44	4,3	5	
<b>КПД</b>					
КПД (онлайн режим)	89%	90%	91%	92%	
КПД (режим работы от АКБ)	85%	87%	88%	90%	
ЕСО - режим	97%	97%	97%	96%	
<b>Индикаторы</b>					
Экран	ЖК-дисплей			ЖК-дисплей	
Аварийные сообщения	Режим работы от АКБ, низкое напряжение АКБ, перегрузка, неисправность, и т.д.			Есть	
<b>Интерфейс</b>					
RS232 порт	Есть			Есть	
НID-совместимый порт USB	Есть			Есть	
порт EPO	Есть			Есть	
SNMP адаптер	Есть			Есть	
<b>Управление</b>					
Авто перезаряд АКБ	Есть				
Авто перезапуск	Есть				
Программное обеспечение Power Management	Есть				
<b>Физические параметры</b>					
Габариты (Ш x В x Г)(мм)	438 x 88 x 430	438 x 88 x 430	438 x 88 x 610	438x261x680	
Масса нетто (кг)	10.42	17,15	27,6	59,4	70
<b>Окружающая среда</b>					
Относительная влажность при эксплуатации (без конденсации) (%)	0-90%			0-90%	
Рабочая температура	0-40°C			0°C-400	
Уровень шума	<45дБ	<50дБ		<55дБ	



### ДВОЙНОЕ ПРЕОБРАЗОВАНИЕ ЭНЕРГИИ – ГАРАНТИЯ НАИЛУЧШЕГО КАЧЕСТВА ЭЛЕКТРОПИТАНИЯ

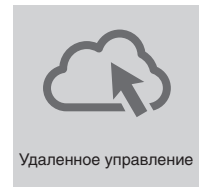
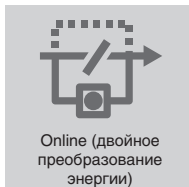

ИБП двойного преобразования с выходным сигналом в виде чистой синусоиды и нулевым временем переключения на батареи. Обеспечивает высокий уровень защиты для критически важных устройств, систем хранения данных, серверов, сетевого и видео оборудования, систем аварийного энергоснабжения и другого оборудования. Реализована возможность подключения до 3 внешних батарейных модулей, интеллектуальная зарядка и «горячая замена» батарей, порт аварийного отключения (EPO) и широкие возможности по мониторингу состояния сети.

#### ПРИМЕНЕНИЕ

- Телекоммуникационное и сетевое оборудование
- Системы «Домашний кинотеатр»
- POS-терминалы
- Судовое электропитание
- Системы аварийного электроснабжения
- Центры обработки данных (ЦОД)
- Системы видеонаблюдения
- Инфраструктура и транспорт
- Системы освещения
- Бэк-офисы
- Серверные

#### ОСОБЕННОСТИ СЕРИИ

- ИБП двойного преобразования
- Без задержки при переходе на батареи
- Чистая синусоида на выходе ИБП
- Высокий выходной фактор мощности (0.9)
- Режим энергосбережения
- Автоматический перезапуск / Автозарядка
- Настраиваемые звуковые оповещения
- «Холодный старт» при отсутствии электросети
- Защита от всплесков и скачков напряжения
- Защита линии телефона/факса/модема/DSL/ локальной сети
- Типоразмер для установки в коммуникационную стойку 19"

- Переключение на байпас при перегрузке
- Горизонтальная/вертикальная установка
- Интеллектуальная зарядка батарей
- Батареи, заменяемые пользователем
- «Горячая замена» батарей
- Подключение до 3 внешних батарейных модулей
- Многофункциональный ЖК-дисплей
- Подключение к ПК через порты USB и RS-232
- Порт аварийного отключения (EPO)
- Опциональная сетевая карта SNMP/HTTP
- Программное обеспечение PowerPanel® Business Edition

#### ОБОЗНАЧЕНИЯ

1. Кнопка включения/выключения
2. ЖК-дисплей
3. Кнопки управления
4. Розетки с батарейной поддержкой

5. Разъем защиты слаботочных линий RJ11/RJ45
6. Входной предохранитель
7. Выходной предохранитель
8. Разъем питания
9. Последовательный порт (RS-232)

10. USB-порт
11. Разъем для сетевой карты SNMP/HTTP
12. Разъем внешних батарейных модулей
13. Порт аварийного отключения (EPO)

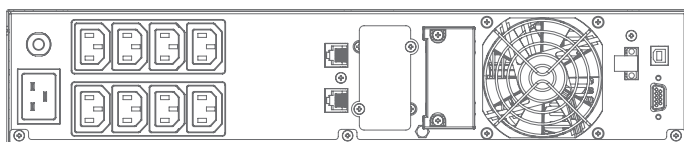
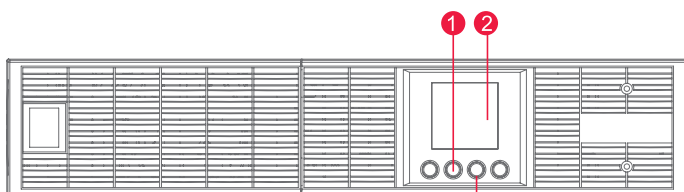

OLS2000ERT2U

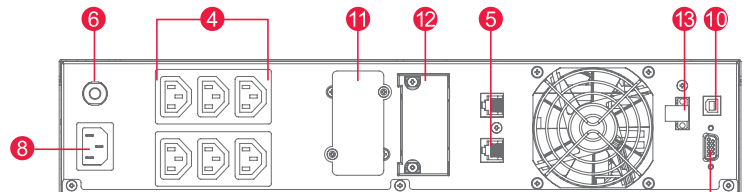

OLS1000ERT2U / OLS1500ERT2U

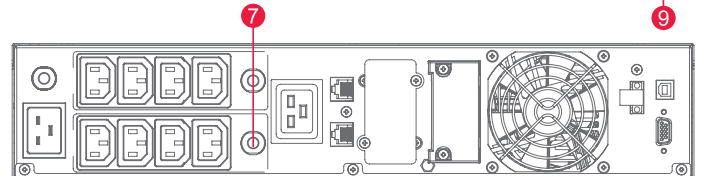

OLS3000ERT2U

МОДЕЛЬ	OLS1000ERT2U	OLS1500ERT2U	OLS2000ERT2U	OLS3000ERT2U
<b>Общие характеристики</b>				
Топология ИБП	Двойное преобразование (on-line)	Двойное преобразование (on-line)	Двойное преобразование (on-line)	Двойное преобразование (on-line)
КПД	>95%	>95%	>95%	>95%
Совместимость с устройствами Active PFC	ЕСТЬ	ЕСТЬ	ЕСТЬ	ЕСТЬ
<b>Вход</b>				
Напряжение, В	208/220/230/240	208/220/230/240	208/220/230/240	208/220/230/240
Диапазон входного напряжения, В	160 – 300	160 – 300	160 – 300	160 – 300
Диапазон входной частоты, Гц	40 – 70	40 – 70	40 – 70	40 – 70
Номинальный входной ток, А	10	10	16	16
Входной КПД	≥0,98	≥0,98	≥0,98	≥0,98
Старт на батареях	ЕСТЬ	ЕСТЬ	ЕСТЬ	ЕСТЬ
Тип розеток	IEC C14	IEC C14	IEC C20	IEC C20
<b>Выход</b>				
Выходная мощность, ВА	1000	1500	2000	3000
Выходная мощность, Вт	900	1350	1800	2700
Форма выходного напряжения	Чистая синусоида	Чистая синусоида	Чистая синусоида	Чистая синусоида
Выходное напряжение, В	208/220/230/240 (настраивается)			
Выходная частота, Гц	50/60 ± 0,5% (автоопределение/настраивается)			
Перегрузочная способность (Работа от сети)	1 мин при нагрузке 110~120%			
Перегрузочная способность (Работа от батареи)	10 сек при нагрузке 110~120%			
Перегрузочная способность (Байпас)	Отключение при нагрузке >130%			
Тип розеток	(3+3) IEC320 C13	(3+3) IEC320 C13	(4+4) IEC320 C13	(1) IEC320 C19, (4+4) IEC320 C13
Количество розеток: общее	6	6	8	9
Розеток с батарейной поддержкой и фильтрацией	6	6	8	9
Выносных розеток	6	6	8	9
Фактор мощности	0,9	0,9	0,9	0,9
Гармонические искажения, THD	<3% линейная нагрузка, <5% нелинейная нагрузка			
Время переключения на батарею, мс	0	0	0	0
<b>Батарея</b>				
Время автономной работы на 50% нагрузки, мин	15	14	15	14
Время автономной работы на 100% нагрузки, мин	5	4	5	4
Тип батареи	Необслуживаемая свинцово-кислотная			
Ёмкость батареи	12В / 7Ач	12В / 9Ач	12В / 7Ач	12В / 9Ач
Количество батарей	3	3	6	6
Замена батарей пользователем	ЕСТЬ	ЕСТЬ	ЕСТЬ	ЕСТЬ
“Горячая” замена батарей	ЕСТЬ	ЕСТЬ	ЕСТЬ	ЕСТЬ
Типовое время перезарядки, ч	5	5	5	5
Интеллектуальная зарядка батарей (SBM)	ЕСТЬ	ЕСТЬ	ЕСТЬ	ЕСТЬ
Внешний батарейный модуль	BPSE36V45ART2U	BPSE36V45ART2U	BPSE72V45ART2U	BPSE72V45ART2U
Сменная батарея	RBP0066	RBP0067	RBP0069	RBP0070
Количество сменных батарей	1	1	1	1
<b>Защита от всплесков напряжения и фильтрация шумов</b>				
Рейтинг энергии всплеска, Дж	440	440	440	440
Защита телефонной линии RJ11	ЕСТЬ	ЕСТЬ	ЕСТЬ	ЕСТЬ
Защита линии передачи данных RJ11/RJ45	1 вход / 1 выход	1 вход / 1 выход	1 вход / 1 выход	1 вход / 1 выход
<b>Подключение и управление</b>				
Панель управления с ЖК-дисплеем	ЕСТЬ	ЕСТЬ	ЕСТЬ	ЕСТЬ
Порт USB	ЕСТЬ	ЕСТЬ	ЕСТЬ	ЕСТЬ
Последовательный порт (RS-232)	ЕСТЬ	ЕСТЬ	ЕСТЬ	ЕСТЬ
Порт аварийного отключения (EPO)	ЕСТЬ	ЕСТЬ	ЕСТЬ	ЕСТЬ
Звуковые оповещения	ЕСТЬ	ЕСТЬ	ЕСТЬ	ЕСТЬ
Программное обеспечение	PowerPanel® Business Edition	PowerPanel® Business Edition	PowerPanel® Business Edition	PowerPanel® Business Edition
Карта удаленного управления SNMP / HTTP	ОПЦИЯ RMCARD302/303/305	ОПЦИЯ RMCARD302/303/305	ОПЦИЯ RMCARD302/303/305	ОПЦИЯ RMCARD302/303/305
<b>Физические характеристики</b>				
Форм-фактор	Rack/Tower	Rack/Tower	Rack/Tower	Rack/Tower
<b>Модуль ИБП</b>				
Габариты, мм (ШxВxГ)	438 x 88 x 430	438 x 88 x 430	438 x 88 x 610	438 x 88 x 610
Вес, кг	13,2	14,6	21,2	27,6
Высота в стойке	2U	2U	2U	2U
<b>Условия окружающей среды</b>				
Рабочая температура	0°C ~ 40°C	0°C ~ 40°C	0°C ~ 40°C	0°C ~ 40°C
Рабочая относительная влажность	20% – 90% (без образования конденсата)	20% – 90% (без образования конденсата)	20% – 90% (без образования конденсата)	20% – 90% (без образования конденсата)
Высота над уровнем моря, м	0 – 1500	0 – 1500	0 – 1500	0 – 1500
Температура хранения	-20°C ~ +50°C	-20°C ~ +50°C	-20°C ~ +50°C	-20°C ~ +50°C
Относительная влажность хранения	10% – 90%	10% – 90%	10% – 90%	10% – 90%
Тепловыделение, ВТУ/ч	342	420	666	1126





## ДВОЙНОЕ ПРЕОБРАЗОВАНИЕ ЭНЕРГИИ – ГАРАНТИЯ НАИЛУЧШЕГО КАЧЕСТВА ЭЛЕКТРОПИТАНИЯ

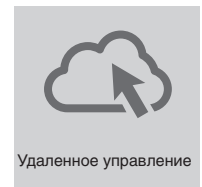
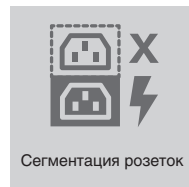
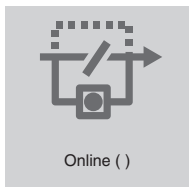

Высокопроизводительный ИБП двойного преобразования с выходным сигналом в виде чистой синусоиды и нулевым временем переключения на батареи. Обеспечивает высокий уровень защиты для критически важных устройств, систем хранения данных, серверов, сетевого и видео оборудования, систем аварийного энергоснабжения и другого оборудования. Реализована возможность подключения до 10 внешних батарейных модулей. В старших моделях реализован двойной ввод для подключения второй линии электроснабжения и ручной байпас для возможности обслуживания ИБП без обесточивания.

### ПРИМЕНЕНИЕ

- Телекоммуникационное и сетевое оборудование
- Системы «Домашний кинотеатр»
- POS-терминалы
- Судовое электропитание
- Системы освещения
- Серверные
- Системы видеонаблюдения
- Инфраструктура и транспорт
- Системы аварийного электроснабжения
- Бэк-офисы
- Центры обработки данных (ЦОД)

### ОСОБЕННОСТИ СЕРИИ

- ИБП двойного преобразования
- Без задержки при переходе на батареи
- Чистая синусоида на выходе ИБП
- Высокий выходной фактор мощности (0.9)
- Режим энергосбережения
- Автоматический перезапуск / Автозарядка
- Настраиваемые звуковые оповещения
- «Холодный старт» при отсутствии электросети
- Защита от всплесков и скачков напряжения
- Защита линии телефона/факса/модема/DSL/ локальной сети
- Типоразмер для установки в коммуникационную стойку 19”
- Горизонтальная/вертикальная установка

- Переключение на байпас при перегрузке
- Интеллектуальная зарядка батарей
- Батареи, заменяемые пользователем
- «Горячая замена» батарей
- Подключение до 10 внешних батарейных модулей
- Многофункциональный ЖК-дисплей
- Выносная панель управления с ЖК-дисплеем
- Поворачиваемый ЖК-дисплей
- Подключение к ПК через порты USB и RS-232
- Порт аварийного отключения (EPO)
- Розетки критической/некритической нагрузки
- Опциональная сетевая карта SNMP/HTTP
- Программное обеспечение PowerPanel® Business Edition

### ОБОЗНАЧЕНИЯ

1. Индикатор включения
2. Кнопка включения/выключения
3. Светодиодный индикатор состояния
4. ЖК-дисплей
5. Кнопки управления
6. Розетки с батарейной поддержкой

7. Разъем защиты слаботочных линий RJ11/RJ45
8. Входной предохранитель
9. Разъем питания
10. Последовательный порт (RS-232)
11. USB-порт

12. Разъем для сетевой карты SNMP/HTTP
13. Разъем «сухие контакты»
14. Разъем внешних батарейных модулей
15. Порт аварийного отключения (EPO)
16. Предохранители

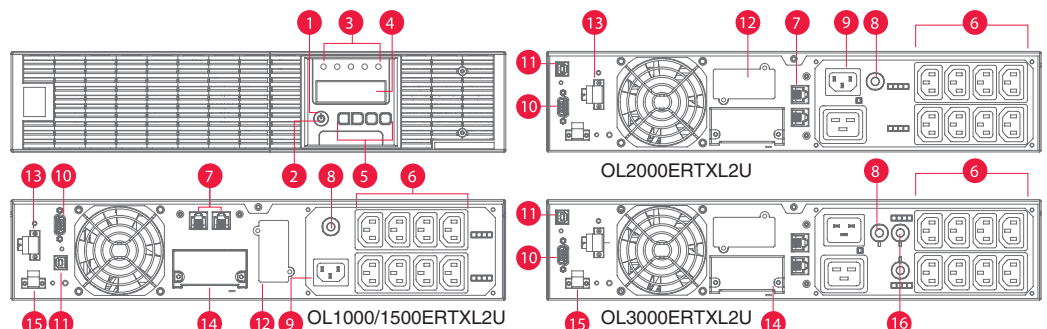

OL1000ERTXL2U / OL1500ERTXL2U  
 OL2000ERTXL2U / OL3000ERTXL2U  
 OL10KERT3UPM

МОДЕЛЬ	OL1000ERTXL2U	OL1500ERTXL2U	OL2000ERTXL2U	OL3000ERTXL2U	OL10KERT3UPM
Общие характеристики					
Топология ИБП	Двойное преобразование (on-line)				
КПД	>93%	>93%	>93%	>93%	>95%
Сертификат Energy Star	–	–	–	–	ЕСТЬ
Совместимость с устройствами Active PFC	ЕСТЬ	ЕСТЬ	ЕСТЬ	ЕСТЬ	ЕСТЬ
Вход					
Напряжение, В	200 – 240	200 – 240	200 – 240	200 – 240	200 – 240
Диапазон входного напряжения, В	180 – 280	180 – 280	180 – 280	180 – 280	180 – 280
Диапазон входной частоты, Гц	50/60 ± 10 (автоопределение)	50/60 ± 10 (автоопределение)	50/60 ± 10 (автоопределение)	50/60 ± 10 (автоопределение)	50/60 ± 10 (автоопределение)
Номинальный входной ток, А	5	7,5	10	15	50
Входной КПД	0,99	0,99	0,99	0,99	0,99
Старт на батареях	ЕСТЬ	ЕСТЬ	ЕСТЬ	ЕСТЬ	ЕСТЬ
Тип розеток	IEC C14	IEC C14	IEC C14	IEC C20	Клеммная колодка
Выход					
Выходная мощность, ВА	1000	1500	2000	3000	10000
Выходная мощность, Вт	900	1350	1800	2700	9000
Форма выходного напряжения	Чистая синусоида	Чистая синусоида	Чистая синусоида	Чистая синусоида	Чистая синусоида
Выходное напряжение, В	200/208/220/230/240 (настраивается) ± 2%				
Автоматическая регулировка напряжения	–	–	–	–	–
Выходная частота, Гц	50/60 (автоопределение/настраивается) ± 0,25				
Перегрузочная способность (Работа от сети)	1 мин при нагрузке 105–125%, 10 сек при нагрузке 125–150%				
Перегрузочная способность (Работа от батареи)	10 сек при нагрузке 105–130% 2 сек при нагрузке 130–150%				
Перегрузочная способность (Байпас)	Автоматический выключатель				
Тип розеток	(8) IEC320 C13	(8) IEC320 C13	(1) IEC320 C19, (8) IEC320 C13	(1) IEC320 C19, (8) IEC320 C13	(4) IEC320 C19, (4) IEC320 C13, Клеммная колодка
Количество розеток: общее	8	8	9	9	9
Розеток с батарейной поддержкой и фильтрацией	8	8	9	9	9
Розеток критической нагрузки	4	4	4	4	3
Розеток некритической нагрузки	4	4	4	4	6
Фактор мощности	0,9	0,9	0,9	0,9	0,9
Гармонические искажения, THD	<3% линейная нагрузка, <5% нелинейная нагрузка				
Время переключения на батареи, мс	0	0	0	0	0
Батарея					
Время автономной работы на 50% нагрузки, мин	18	9	18	9	12,5
Время автономной работы на 100% нагрузки, мин	6	3	6	3	4,3
Тип батареи	Необслуживаемая свинцово-кислотная				
Ёмкость батареи	12В / 9Ач	12В / 9Ач	12В / 9Ач	12В / 9Ач	12В / 9Ач
Количество батарей	3	3	6	6	20
Возможность замены батарей	ЕСТЬ	ЕСТЬ	ЕСТЬ	ЕСТЬ	ЕСТЬ
"Горячая" замена батарей	ЕСТЬ	ЕСТЬ	ЕСТЬ	ЕСТЬ	ЕСТЬ
Типовое время перезарядки, ч	5	5	5	5	5
Интеллектуальная зарядка батарей (SBM)	ЕСТЬ	ЕСТЬ	ЕСТЬ	ЕСТЬ	ЕСТЬ
Внешний батарейный модуль	BPE36V60ART2US	BPE36V60ART2US	BPE72V60ART2US	BPE72V60ART2US	BPE240V50ART3US
Сменная батарея	RBP0074	RBP0074	RBP0076	RBP0076	RBP0072
Количество сменных батарей	1	1	1	1	2
Защита от всплесков напряжения и фильтрация шумов					
Рейтинг энергии всплеска, Дж	1780	1780	1335	1335	2430
Защита телефонной линии RJ11	–	–	–	–	–
Защита линии передачи данных RJ11/RJ45	1 вход / 1 выход (комбинированный)				
Подключение и управление					
Панель управления с ЖК-дисплеем	22 параметра в меню настройки ИБП				
Выносная панель с ЖК-дисплеем	ЕСТЬ (требуется дополнительный кабель DB26)				
Порт USB	ЕСТЬ	ЕСТЬ	ЕСТЬ	ЕСТЬ	ЕСТЬ
Последовательный порт (RS-232)	ЕСТЬ	ЕСТЬ	ЕСТЬ	ЕСТЬ	ЕСТЬ
Порт аварийного отключения (EPO)	ЕСТЬ	ЕСТЬ	ЕСТЬ	ЕСТЬ	ЕСТЬ
Релейный порт "сухие контакты"	ЕСТЬ (Настраиваемые сигналы: Нарушение в сети электропитания, Низкий уровень заряда батарей, ИБП на байпасе, Ошибка на ИБП)				
Индикация	Включение (белый), Питание от сети (зеленый), Питание от батарей (желтый), На байпасе (желтый), Ошибка (красный), Необходимо заменить батареи (красный)				
Звуковые оповещения	Режим работы от батареи, Низкий уровень заряда, Перегрузка, Ошибки, Необходимость замены батарей				
Программное обеспечение	PowerPanel® Business Edition				
Карта удаленного управления SNMP / HTTP	ОПЦИЯ RMCARD302/303/305	ОПЦИЯ RMCARD302/303/305	ОПЦИЯ RMCARD302/303/305	ОПЦИЯ RMCARD302/303/305	ЕСТЬ, with optional RMCARD302 / 303 / 305
Физические характеристики					
Форм-фактор	Rack/Tower	Rack/Tower	Rack/Tower	Rack/Tower	Rack/Tower
Модуль ИБП					
Габариты, мм (ШxВxГ)	433 x 88 x 430	433 x 88 x 430	433 x 88 x 600	433 x 88 x 600	–
Вес, кг	18	18	31	31	–
Высота в стойке	2U	2U	2U	2U	–
Силовой модуль					
Габариты, мм (ШxВxГ)	–	–	–	–	433 x 132 x 660
Вес, кг	–	–	–	–	24
Высота в стойке	–	–	–	–	3U
Батареинный модуль					
Габариты, мм (ШxВxГ)	–	–	–	–	433 x 132 x 660
Вес, кг	–	–	–	–	78
Высота в стойке	–	–	–	–	3U
Условия окружающей среды					
Рабочая температура	0°C – 40°C	0°C – 40°C	0°C – 40°C	0°C – 40°C	0°C – 40°C
Рабочая относительная влажность	0% – 90% (без образования конденсата)				
Высота над уровнем моря, м	0 – 3000	0 – 3000	0 – 3000	0 – 3000	0 – 3000
Температура хранения	–15°C – 45°C	–15°C – 45°C	–15°C – 45°C	–15°C – 45°C	–15°C – 45°C
Относительная влажность хранения	0% – 95%	0% – 95%	0% – 95%	0% – 95%	0% – 95%
Тепловыделение, Ватт/час	99,87	149,95	222,29	333,58	889,75

### УНИВЕРСАЛЬНОЕ РЕШЕНИЕ БЕСПЕРЕБОЙНОГО ЭЛЕКТРОСНАБЖЕНИЯ



 Трехфазная система	 Энергосберегающая технология	 Возможность параллельной работы	 Input Двойной ввод	 Совместим с генераторами	 Bypass Технический байпас
------------------------	----------------------------------	-------------------------------------	---------------------------	------------------------------	----------------------------------

Серия ИБП Online S 3-Phase - это качественная и надежная защита центров обработки данных, интеллектуального оборудования и устройств с высокими требованиями к качеству электропитания от любых нарушений электроснабжения, дополненная широкими возможностями адаптации решения под требования конкретной задачи. Построенные на базе интегральных IGBT-модулей с высокоскоростной цифровой обработкой сигналов (DSP), ИБП этой серии обладают высоким КПД при малом количестве электронных компонентов. Возможности параллельной работы и резервирования, увеличения времени автономной работы, интуитивно понятный графический дисплей и опциональная карта удаленного управления делают ИБП серии Online S 3-Phase наиболее эффективными в своем классе. Высокий КПД, коррекция фактора мощности по входу и возможности параллельной работы позволяют снизить эксплуатационные затраты и выбросы в окружающую среду.

#### ПРИМЕНЕНИЕ

- Малые и средние центры обработки данных
- Критические приложения
- Серверные и сервис-центры
- Оборудование интернет-провайдеров (ISP) и интернет датацентров (IDC)
- Сетевое и телекоммуникационное оборудование
- Оборудование, чувствительное к качеству электроснабжения

#### ОСОБЕННОСТИ

- Совместимость с генератором
- Переход на байпас при перегрузке
- Интеллектуальное управление зарядом АКБ
- Независимое зарядное устройство
- «Холодный старт» с АКБ
- Встроенные АКБ в моделях OLS3S15KE/ OLS3S20KE
- Подключение до 15 внешних модулей АКБ

- Параллельная работа до 4 ИБП
- Резервирование N+1
- Многофункциональный ЖК-дисплей
- Порт аварийного отключения (EPO)
- Опциональная карта удаленного управления SNMP/HTTP
- Программное обеспечение: PowerPanel® Business Edition

#### Обозначения

1. Кнопка аварийного отключения (EPO)
2. Порт RS232
3. Порт USB
4. Сухие контакты (опционально)
5. Размыкатель нейтрали
6. Автомат защиты основного ввода, автомат защиты байпасного ввода
7. Клеммная колодка
8. Размыкатель технического байпаса
9. Сетевой Slot SNMP / HTTP
10. Параллельный порт

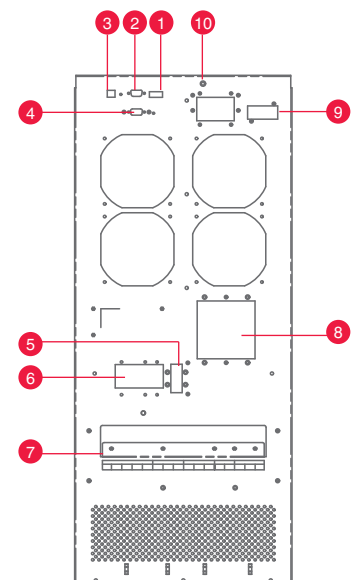
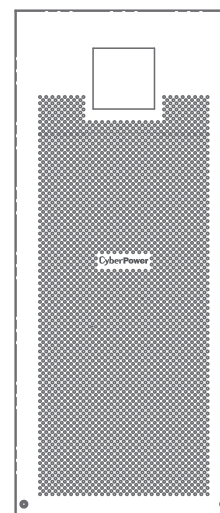

Модель	OLS3S15KE	OLS3S15KEXL	OLS3S20KE	OLS3S20KEXL
Мощность (ВА / Вт)	15000 / 13500		20000 / 18000	
<b>ВВОД</b>				
Напряжение, В 3ф	380/400/415 (фаза-фаза),		220/230/240 (фаза-нейтраль)	
Диапазон входного напряжения,	В 305 – 478 (фаза-фаза),		176 – 276 (фаза-нейтраль)	
Частота, Гц	50/60 (автоопределение)			
Максимальный входной ток, А	68,2		90,9	
Фактор мощности	>0,99			
Диапазон рабочих частот, Гц	45 – 65			
Коэффициент искажений на входе, THDi	<3%			
<b>БАТАРЕЯ</b>				
Напряжение, В	240			
Тип АКБ	Свинцово-кислотные, необслуживаемые, 12 В			
Время автономной работы при 50% нагрузки	17,6 мин	Зависит от внешних батарей	12,8 мин	Зависит от внешних батарей
Время автономной работы при 100% нагрузки	6,4 мин		3 мин	
Емкость АКБ, Ач	9		9	
Количество АКБ	2 x 20		2 x 20	
Типовое время заряда до 90%, ч	8		8	
Интеллектуальный заряд батарей (SBM)	ЕСТЬ			
Дополнительный батарейный модуль	BPSE240V82A			
<b>БАЙПАС</b>				
Напряжение, В	1ф 208/220/230/240 (фаза-нейтраль)			
Диапазон напряжения	-20% ~ +15% при нагрузке 100%			
Перегрузочная способность	нагрузка до 130% — длительное время работы, нагрузка от 130 до 150% — отключение через 1 мин, нагрузка более 150% — отключение через 1 с			
<b>ВЫВОД</b>				
Напряжение, В	1ф 208/220/230/240 (фаза-нейтраль)			
Точность напряжения на выходе	±1% (линейная нагрузка)			
Стабильность частоты на выходе, Гц	±0,05			
Коэффициент искажений на выходе, THD	<2% (линейная нагрузка), <5% (нелинейная нагрузка)			
Фактор мощности	0,9			
Крест-фактор	2,5:1			
Перегрузочная способность	нагрузка до 110% — переход на байпас через 5 мин, нагрузка от 110 до 130% — переход на байпас через 1 мин, нагрузка от 130 до 150% — переход на байпас через 10 с, нагрузка более 150% — переход на байпас через 2 с			
Защита от скачков напряжения				
Максимальная энергия импульса, Дж	445			
Защита слаботочных сетей RJ-11/RJ-45	НЕТ			
<b>ОБЩИЕ ПАРАМЕТРЫ</b>				
Топология	Двойное преобразование (True double conversion)			
КПД	Нормальный режим: 94%, ECO-режим: 97%			
<b>Старт на батареях</b>				
(«Холодный старт»)	ЕСТЬ			
Степень защиты	до IP41 включительно			
Подключение кабелей	Подвод снизу, клеммная колодка			
Рабочая температура,	°C 0... +40			
Температура хранения,	°C -15... +45			
Относительная влажность,	% 0–95 (без конденсата)			
Уровень шума,	дБ <65			
Тепловыделение, Ватт/час	1021			
Параллельная работа	до 4 однотипных ИБП			
<b>УПРАВЛЕНИЕ</b>				
Дисплей	LCD+LED и кнопочная панель, 21 параметр управления			
Опциональный выносной дисплей	НЕТ			
Звуковые оповещения	ЕСТЬ			
Порт USB	ЕСТЬ			
Порт RS-232 (Serial Port)	ЕСТЬ			
Порт экстренного отключения (EPO)	ЕСТЬ			
<b>Релейное управление</b>				
«сухие контакты»	НЕТ			
<b>Карта сетевого управления</b>				
SNMP / HTTP	Опционально		RMCARD305	
Программное обеспечение	PowerPanel® Business Edition			
<b>ФИЗИЧЕСКИЕ ХАРАКТЕРИСТИКИ</b>				
Форм-фактор	Tower			
Размерность (ВxШxГ),	мм 890 x 350 x 650			
Вес, кг	172	56	172	56



### ИБП ДЛЯ ЗАДАЧ С ОГРАНИЧЕННЫМ БЮДЖЕТОМ

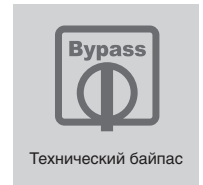
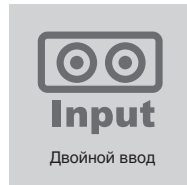

Компактные 3-х фазные ИБП с внешними и встроенными батареями. Серия ИБП HSTP33-C — это качественная и надёжная защита центров обработки данных, интеллектуального оборудования и устройств с высокими требованиями к качеству электропитания от любых нарушений электроснабжения, дополненная широкими возможностями адаптации под требования конкретной задачи. Построенные на базе интегральных IGBT-модулей с высокоскоростной цифровой обработкой сигналов (DSP). ИБП этой серии обладают высоким КПД при малом количестве электронных компонентов. Возможности параллельной работы и резервирования, увеличения времени автономной работы, интуитивно понятный графический дисплей и опциональная карта удаленного управления делают ИБП серии HSTP33-C наиболее эффективными в своем классе. Высокий КПД, коррекция фактора мощности по входу и возможности параллельной работы позволяют снизить эксплуатационные затраты и выбросы в окружающую среду.

#### ПРИМЕНЕНИЕ

- Малые и средние центры обработки данных
- Оборудование интернет-провайдеров (ISP) и интернет датацентров (IDC)
- Сетевое и телекоммуникационное оборудование
- Оборудование, чувствительное к качеству электроснабжения
- Торговое оборудование
- Системы доступа и видеонаблюдения
- Системы аварийного освещения, оповещения
- Серверные малой мощности
- Системы централизованного электроснабжения

#### ОСОБЕННОСТИ

- Совместимость с генератором
- Переход на байпас при перегрузке
- Интеллектуальное управление зарядом АКБ
- Независимое зарядное устройство «Холодный старт» с АКБ
- Встроенные АКБ\*
- Подключение до 15 внешних модулей АКБ
- Параллельная работа до 4 ИБП
- Резервирование N+1, N+N
- Многофункциональный ЖК-дисплей
- Порт аварийного отключения (EPO)
- Опциональная карта удаленного управления SNMP/HTTP
- Программное обеспечение: PowerPanel® Business Edition

#### ОБОЗНАЧЕНИЯ\*

1. Кнопка аварийного отключения (EPO)
2. Индикаторы состояния
3. Панель LCD
4. Кнопки управления
5. Размыкатель технического байпаса
6. Автоматический выключатель батареи
7. Размыкатель байпасного входа
8. Выходной Выключатель
9. Интерфейс RS232
10. Интерфейс RS485
11. Сетевой Slot SNMP / HTTP
12. Разъемы платы параллельной работы
13. Автомат защиты питания основного ввода

\*типичная схема для серии HSTP

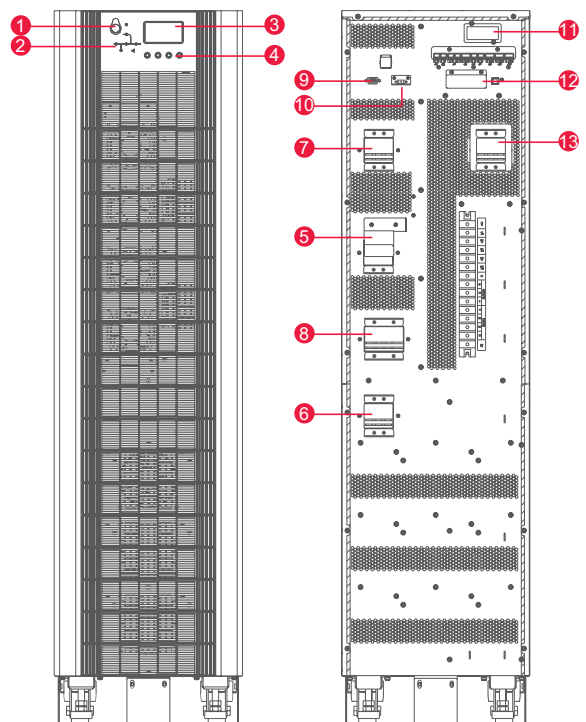

Модель	HSTP3T15KEBC-C	HSTP3T15KE-C	HSTP3T20KEBC-C	HSTP3T20KE-C
Мощность (ВА / Вт)	15000 / 12000		20000 / 16000	
<b>ВВОД</b>				
Напряжение, В	3ф 380/400/415 (фаза-фаза), 220/230/240 (фаза-нейтраль)			
Диапазон входного напряжения, В	-40% ~ -20% (при нагрузке до 60%), -20% ~ +25% (при нагрузке до 100%)			
Частота, Гц	50/60			
Фактор мощности	>0,99			
Диапазон рабочих частот, Гц	40 – 70			
Коэффициент искажений на входе, THDi	<3%			
<b>БАТАРЕЯ</b>				
Напряжение, В	±480 В			
Тип АКБ	Свинцово-кислотные, необслуживаемые, 12 В			
Время автономной работы при 50% нагрузки	22 мин	Зависит от внешних батарей	16 мин	Зависит от внешних батарей
Время автономной работы при 100% нагрузки	9 мин		6 мин	
Емкость АКБ, Ач	9		9	
Количество АКБ	40		40	
Интеллектуальный заряд батарей (SBM)	ЕСТЬ			
<b>БАЙПАС</b>				
Напряжение, В	3ф 380/400/415 (фаза-фаза), 220/230/240 (фаза-нейтраль)			
Диапазон напряжения	-20% ~ +15% при нагрузке 100%			
Перегрузочная способность	нагрузка до 125% — длительное время работы; нагрузка от 125 до 130% — отключение через 10 мин; нагрузка от 130 до 150% — отключение через 1 мин; нагрузка от 150 до 400% — отключение через 1 с; нагрузка более 400% — отключение через 200 мс			
<b>ВЫВОД</b>				
Напряжение, В	3ф 380/400/415 (фаза-фаза), 220/230/240 (фаза-нейтраль)			
Точность напряжения на выходе	±1,5% (линейная нагрузка)			
Стабильность частоты на выходе, Гц	±0,1			
Коэффициент искажений на выходе, THD	<1% (линейная нагрузка), <6% (нелинейная нагрузка)			
Фактор мощности	0,8			
Крест-фактор	3:1			
Крест-фактор	120±0,5°			
Перегрузочная способность	нагрузка до 105% — длительное время работы; нагрузка от 105 до 110% — переход на байпас через 60 мин; нагрузка от 110 до 125% — переход на байпас через 10 мин; нагрузка от 125 до 150% — переход на байпас через 1 мин; нагрузка более 150% — переход на байпас через 200 мс			
<b>ОБЩИЕ ПАРАМЕТРЫ</b>				
Топология	Двойное преобразование (True double conversion)			
КПД	Нормальный режим: 95%, ECO-режим: 98%			
КПД в режиме работы от батарей	95%			
Степень защиты	до IP41 включительно			
Подключение кабелей	Подвод снизу, клеммная колодка			
Рабочая температура, °С	0... +40			
Температура хранения, °С	-40... +70			
Относительная влажность, %	0–5 (без конденсата)			
Уровень шума, дБ	<58			
Параллельная работа	до 4 однотипных ИБП			
<b>УПРАВЛЕНИЕ</b>				
Дисплей	LCD+LED и кнопочная панель			
Звуковые оповещения	ЕСТЬ			
Интерфейсы управления	RS-232, RS-485, SNMP-карта, EPO, сухие контакты			
Карта сетевого управления SNMP / HTTP	Опционально RMCARD205			
Программное обеспечение	PowerPanel@Business Edition			
<b>ФИЗИЧЕСКИЕ ХАРАКТЕРИСТИКИ</b>				
Форм-фактор	Tower			
Размерность (В x Ш x Г), мм	715 x 250 x 840	530 x 250 x 660	715 x 250 x 840	530 x 250 x 660
Вес, кг	164	31	164	31

\* Время автономной работы указано при использовании батарей HR12-34W и максимальном разряде, может отличаться при использовании других типов батарей



### 3-Х ФАЗНЫЕ ИБП С ВЫСОКОЙ ПЕРЕГРУЗОЧНОЙ СПОСОБНОСТЬЮ

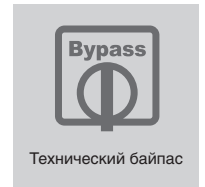
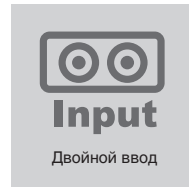
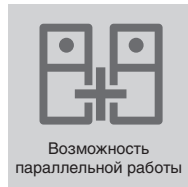

### ИБП 3-х фазные с возможностью резервирования N+N, для критических приложений и сетей с низким качеством электроэнергии

Серия HSTP спроектирована для сетей с низким качеством электроэнергии, благодаря one-line преобразованию нагрузка находится под максимальной защитой от пропадания электропитания, помех, перенапряжения и перекоса фаз. Адаптивная работа в паре с генераторными установками позволяет расширить сферу применения и значительно увеличить время автономии, а алгоритм Smart Battery Management (SBM) снижает износ АКБ в процессе эксплуатации.

#### ПРИМЕНЕНИЕ

- Промышленное оборудование, станки, конвейерные линии.
- Серверное оборудование и ЦОДы
- Банковский сектор
- Ситуационные центры
- Нефтегазовое оборудование
- Медицинские учреждения

#### ОСОБЕННОСТИ

- Совместимость с генератором
- Переход на байпас при перегрузке
- Интеллектуальное управление зарядом АКБ
- Независимое зарядное устройство «Холодный старт» с АКБ
- Встроенные АКБ\*
- Подключение внешних АКБ
- Параллельная работа до 8\* ИБП
- Резервирование N+1, N+N
- Многофункциональный ЖК-дисплей
- Порт аварийного отключения (EPO)
- Опциональная карта удаленного управления SNMP/HTTP
- Программное обеспечение: PowerPanel® Business Edition

#### ОБОЗНАЧЕНИЯ

1. Кнопка аварийного отключения (EPO)
2. Индикаторы состояния
3. Панель LCD
4. Кнопки управления
5. Размыкатель технического байпаса
6. Автоматический выключатель батареи
7. Размыкатель байпасного ввода
8. Выходной Выключатель
9. Интерфейс RS232
10. Интерфейс RS485
11. Сетевой Слот SNMP / HTTP
12. Разъемы платы параллельной работы
13. Автомат защиты питания основного ввода

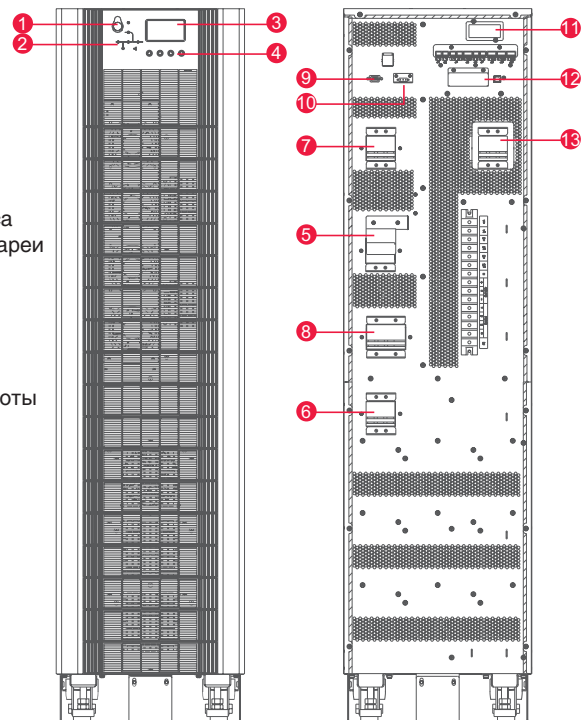

Модель	HSTP3T-10KE	HSTP3T-15KE	HSTP3T-20KE	HSTP3T-30KE	HSTP3T-40KE	HSTP3T-60KE	HSTP3T-80KE	HSTP3T-90KE	HSTP3T-100KE	HSTP3T-120KE
Мощность (кВА / кВт)	10 / 9	15 / 13.5	20 / 18	30 / 27	40 / 36	60 / 54	80 / 72	90 / 81	100 / 90	120 / 108
<b>ВВОД</b>										
Напряжение, В	3ф 380/400/415 (фаза-фаза), 220/230/240 (фаза-нейтраль)									
Диапазон входного напряжения	-40% ~ -20% (при нагрузке до 60%), -20% ~ +25% (при нагрузке до 100%)									
Частота, Гц	50/60									
Фактор мощности	>0,99									
Диапазон рабочих частот, Гц	40 – 70									
Коэффициент искажений на входе, THDi	<3%									
<b>БАТАРЕЯ</b>										
Напряжение	±480 В									
Интеллектуальный заряд батарей (SBM)	ЕСТЬ									
Модель со встроенными батареями	HSTP3T-10KEBC	HSTP3T-15KEBC	HSTP3T-20KEBC	HSTP3T-30KEBC	HSTP3T-40KEBC	НЕТ				
<b>БАЙПАС</b>										
Напряжение, В	3ф 380/400/415 (фаза-фаза), 220/230/240 (фаза-нейтраль)									
Диапазон напряжения	-20% ~ +15% при нагрузке 100%									
Перегрузочная способность	нагрузка до 125% — длительное время работы; нагрузка от 125 до 130% — отключение через 10 мин; нагрузка от 130 до 150% — отключение через 1 мин; нагрузка от 150 до 400% — отключение через 1 с; нагрузка более 400% — отключение через 200 мс					нагрузка до 110% — длительное время работы; нагрузка от 110 до 125% — отключение через 5 мин; нагрузка от 125 до 150% — отключение через 1 мин; нагрузка от 150 до 400% — отключение через 1 с; нагрузка более 400% — отключение через 200 мс				
<b>ВЫВОД</b>										
Напряжение, В	3ф 380/400/415 (фаза-фаза), 220/230/240 (фаза-нейтраль)									
Точность напряжения на выходе	±1,5% (линейная нагрузка)									
Стабильность частоты на выходе, Гц	±0,1									
Коэффициент искажений на выходе, THD	<1% (линейная нагрузка), <6% (нелинейная нагрузка)									
Фактор мощности	0,9									
Крест-фактор	3:1									
Допустимое отклонение по фазе	120±0,5°									
Перегрузочная способность нагрузка	до 105% — длительное время работы; нагрузка от 105 до 110% — переход на байпас через 60 мин; нагрузка от 110 до 125% — переход на байпас через 10 мин; нагрузка от 125 до 150% — переход на байпас через 1 мин; нагрузка более 150% — переход на байпас через 200 мс									
<b>ОБЩИЕ ПАРАМЕТРЫ</b>										
Топология	Двойное преобразование (True double conversion)									
КПД Нормальный режим:	95%, ECO-режим: 98%									
КПД в режиме работы от батарей	95%					93%				
Степень защиты	до IP41 включительно									
Подключение кабелей	Подвод снизу, клеммная колодка									
Рабочая температура, °С	0... +40									
Температура хранения, °С	-40... +70									
Относительная влажность, %	0–95 (без образования конденсата)									
Уровень шума, дБ	<58					<65				
Тепловыделение, Ватт/час	473	710	947	1420	1893	2840	3787	4260	4733	5680
Параллельная работа	до 4 однотипных ИБП									
<b>УПРАВЛЕНИЕ</b>										
Дисплей	LCD+LED и кнопочная панель					LCD+LED, сенсорный экран и кнопочная панель				
Интерфейсы управления	RS-232, RS-485, SNMP-карта, EPO, сухие контакты									
Карта сетевого управления SNMP/HTTP	Опционально RMCARD205									
Программное обеспечение	PowerPanel® Business Edition									
<b>ФИЗИЧЕСКИЕ ХАРАКТЕРИСТИКИ</b>										
Габариты (В x Ш x Г), мм	530 x 250 x 660	530 x 250 x 660	770 x 250 x 680	770 x 250 x 680	770 x 250 x 836	950 x 600 x 980	1400 x 600 x 980	1400 x 600 x 980	1400 x 600 x 980	1400 x 600 x 980
Вес, кг	31	31	50	50	61	170	231	250	266	266



Модель	HSTP3T150KE	HSTP3T200KE	HSTP3T250KE	HSTP3T300KE	HSTP3T400KE	HSTP3T500KE
Мощность (кВА / кВт)	150 / 135	200 / 180	250 / 225	300 / 270	400 / 360	500 / 450
<b>ВВОД</b>						
Напряжение, В	3ф 380/400/415 (фаза-фаза), 220/230/240 (фаза-нейтраль)					
Диапазон входного напряжения	-40% ~ -20% (при нагрузке до 60%), -20% ~ +25% (при нагрузке до 100%)					
Частота, Гц	50/60					
Фактор мощности	>0,99					
Диапазон рабочих частот, Гц	40 – 70					
Коэффициент искажений на входе, THDi	<3%					
<b>БАТАРЕЯ</b>						
Напряжение	±480 В					
Интеллектуальный заряд батарей (SBM)	ЕСТЬ					
<b>БАЙПАС</b>						
Напряжение, В	3ф 380/400/415 (фаза-фаза), 220/230/240 (фаза-нейтраль)					
Диапазон напряжения	-20% ~ +15% при нагрузке 100%					
Перегрузочная способность	нагрузка до 125% — длительное время работы; нагрузка от 125 до 130% — отключение через 10 мин; нагрузка от 130 до 150% — отключение через 1 мин; нагрузка более 150% — отключение через 300 мс					
<b>ВЫВОД</b>						
Напряжение, В	3ф 380/400/415 (фаза-фаза), 220/230/240 (фаза-нейтраль)					
Точность напряжения на выходе	±1,5% (линейная нагрузка)					
Стабильность частоты на выходе, Гц	±0,1					
Коэффициент искажений на выходе, THD <	1% (линейная нагрузка), <5,5% (нелинейная нагрузка)					
Фактор мощности	0,9					
Крест-фактор	3:1					
Допустимое отклонение по фазе	120±0,5°					
Перегрузочная способность	нагрузка до 105% — длительное время работы; нагрузка от 105 до 110% — переход на байпас через 60 мин; нагрузка от 110 до 125% — переход на байпас через 10 мин; нагрузка от 125 до 150% — переход на байпас через 1 мин; нагрузка более 150% — переход на байпас через 200 мс					
<b>ОБЩИЕ ПАРАМЕТРЫ</b>						
Топология	Двойное преобразование (True double conversion)					
КПД	Нормальный режим: 96%, ECO-режим: 98%					
КПД в режиме работы от батарей	96%					
Степень защиты	до IP41 включительно					
Подключение кабелей	Подвод снизу, клеммная колодка					
Рабочая температура, °C	0... +40					
Температура хранения, °C	-40... +70					
Относительная влажность, %	0–95 (без образования конденсата)					
Уровень шума, дБ	<68dB @ 100% нагрузка, <65dB @ 45% нагрузка	<72dB @ 100% нагрузка, <69dB @ 45% нагрузка				
Тепловыделение, Ватт/час	7100	9467	11834	14200	18934	23667
Параллельная работа	до 8 устройств или 1500кВА					
<b>УПРАВЛЕНИЕ</b>						
Дисплей	LCD+LED, сенсорный экран и кнопочная панель					
Интерфейсы управления	RS-232, RS-485, SNMP-карта, EPO, сухие контакты					
Карта сетевого управления SNMP/HTTP	Опционально RMCARD205					
Программное обеспечение	PowerPanel® Business Edition					
<b>ФИЗИЧЕСКИЕ ХАРАКТЕРИСТИКИ</b>						
Габариты (В x Ш x Г), мм	1600 x 650 x 1100		2000 x 650 x 1100		2000 x 1300 x 1100	
Вес, кг	305	350	445	490	810	900



## МОДУЛЬНЫЕ ТРЕХФАЗНЫЕ ИБП СЕРИИ SMART MODULAR (20-900 кВА)

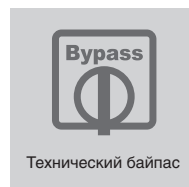
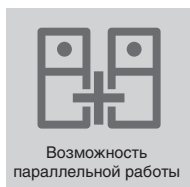

### Высокоэффективная система гарантированного электропитания с резервированием для ответственного оборудования.

Модульные трехфазные ИБП серии Smart Modular построены по топологии двойного преобразования, что в сочетании с надежностью, функциональностью и гибкостью обеспечивает полную защиту электропитания нагрузки. Серия спроектирована для удовлетворения самых жестких требований к электропитанию различного чувствительного оборудования. Масштабируемая архитектура с возможностью параллельного подключения позволяет легко нарастить мощность одного ИБП с силовыми модулями по 20 кВА до 200 кВА, а пары таких ИБП – до 400 кВА. При использовании силовых модулей мощностью 30 кВА мощность системы из 3 ИБП можно нарастить до 900 кВА по мере увеличения потребностей вашего центра обработки данных.

Трехфазные ИБП серии Smart Modular построены на базе интегральных IGBT-модулей с высокоскоростной цифровой обработкой сигналов (DSP) и обладают высоким КПД при малом количестве электронных компонентов. Высокий входной фактор мощности и коэффициент нелинейных искажений по току (THDi) менее 3% позволяют эксплуатировать эти ИБП с любым типом нагрузки и снизить эксплуатационные затраты и выбросы в окружающую среду.

#### ПРИМЕНЕНИЕ

- Серверное оборудование и ЦОДы
- Банковский сектор
- Ситуационные центры
- Нефтегазовое оборудование

#### ОСОБЕННОСТИ

- Топология двойного преобразования
- Интеллектуальная система защиты с модульным резервированием N+1
- Высокая адаптивность к линейной и нелинейной нагрузке
- Двойной ввод
- Масштабирование мощности на уровне одного ИБП
- Совместимость с генератором
- Интеллектуальное управление зарядом АКБ
- Независимое зарядное устройство
- «Холодный старт» с АКБ
- Параллельная работа
- Многофункциональный сенсорный ЖК-дисплей
- Порт аварийного отключения (EPO)
- Опциональная карта удаленного управления SNMP/HTTP
- Программное обеспечение: PowerPanel® Business Edition



#### SM20KPM – силовой модуль, мощностью 20кВА

Каждый силовой модуль спроектирован для параллельной работы с активным распределением токов нагрузки. Токи питания между каждыми двумя модулями контролируются в пределах 2% при 100% нагрузке, что повышает надежность системы.

Модель	SM060KMF	SM120KMF	SM200KMF	SM20KPM
Мощность (кВА / кВт)	Блок на 3 модуля 60 / 54	Блок на 6 модулей 120 / 108	Блок на 10 модулей 200 / 180	Силовой модуль 20 кВА 20 / 18
<b>ВВОД</b>				
Напряжение, В	3ф 380/400/415 (фаза-фаза), 220/230/240 (фаза-нейтраль)			
Диапазон входного напряжения	-40% ~ -20% (при нагрузке до 60%), -20% ~ +25% (при нагрузке до 100%)			
Частота, Гц	50/60			
Фактор мощности	>0,99			
Диапазон рабочих частот, Гц	40 – 70			
Коэффициент искажений на входе, THDi	<3%			
<b>БАТАРЕЯ</b>				
Напряжение	±480 В			
Тип АКБ	Свинцово-кислотные, необслуживаемые, 12 В			
Интеллектуальный заряд батарей (SBM)	ЕСТЬ			
<b>БАЙПАС</b>				
Напряжение, В	3ф 380/400/415 (фаза-фаза), 220/230/240 (фаза-нейтраль)			
Диапазон напряжения	-20% ~ +20% при нагрузке 100%			
Перегрузочная способность	Нагрузка 125% длительно. Нагрузка 130% в течении часа. Нагрузка 150% в течении 6 минут. Нагрузка более 1000% в течении 100мс.			
<b>ВЫВОД</b>				
Напряжение, В	3ф 380/400/415 (фаза-фаза), 220/230/240 (фаза-нейтраль)			
Точность напряжения на выходе	±1% (линейная нагрузка), ±1,5% (нелинейная нагрузка)			
Стабильность частоты на выходе, Гц	±0,1			
Коэффициент искажений на выходе, THD	<2% (линейная нагрузка), <5% (нелинейная нагрузка)			
Фактор мощности	0,9			
Крест-фактор	3:1			
Допустимое отклонение по фазе	120±0,5°			
Перегрузочная способность	нагрузка до 105% — длительное время работы; нагрузка от 105 до 110% — переход на байпас через 60 мин; нагрузка от 110 до 125% — переход на байпас через 10 мин; нагрузка от 125 до 150% — переход на байпас через 1 мин; нагрузка более 150% — переход на байпас через 200 мс			
Ток короткого замыкания	Ток в нейтральном проводнике (N) 1,7 I <sub>нагр.</sub> (170%)			
<b>ОБЩИЕ ПАРАМЕТРЫ</b>				
Топология	Двойное преобразование (True double conversion)			
КПД	Нормальный режим: 95%, ECO-режим: 98%			
Старт на батареях («холодный старт»)	ЕСТЬ			
Степень защиты	до IP41 включительно			
Подключение кабелей	Подвод снизу, клеммная колодка			
Рабочая температура, °С	0... +40			
Температура хранения, °С	-40... +70			
Относительная влажность, %	0-95 (без образования конденсата)			
Уровень шума, дБ	<55			
Тепловыделение, Ватт/час	2698	5396	8994	899,42
Параллельная работа	до 20 силовых модулей			
<b>УПРАВЛЕНИЕ</b>				
Дисплей	LCD+LED, сенсорный экран и кнопочная панель			
Интерфейсы управления	RS-232, RS-485, SNMP-карта, EPO, сухие контакты			
Карта сетевого управления SNMP/ HTTP	Опционально RMCARD205			
Программное обеспечение	PowerPanel® Business Edition			
<b>ФИЗИЧЕСКИЕ ХАРАКТЕРИСТИКИ</b>				
Габариты (В x Ш x Г), мм	1100 x 600 x 900	1600 x 600 x 900	2000 x 600 x 900	134 x 440 x 590
Вес, кг	120	187	214	22,5

# SM180KMFХ / SM300KMFХ SM600KMFХ / SM30KPMX

Модель	SM180KMFХ	SM300KMFХ	SM600KMFХ	SM30KPMX
Мощность (кВА / кВт)	Блок на 6 модулей 180 / 162	Блок на 10 модулей 300 / 270	Блок на 20 модулей 600 / 540	Силовой модуль 30 кВА 30 / 27
<b>ВВОД</b>				
Напряжение, В	3ф 380/400/415 (фаза-фаза), 220/230/240 (фаза-нейтраль)			
Диапазон входного напряжения	-40% ~ -20% (при нагрузке до 60%), -20% ~ +25% (при нагрузке до 100%)			
Частота, Гц	50/60			
Фактор мощности	>0,99			
Диапазон рабочих частот, Гц	40 – 70			
Коэффициент искажений на входе, THDi	<3%			
<b>БАТАРЕЯ</b>				
Напряжение	±480 В			
Тип АКБ	Свинцово-кислотные, необслуживаемые, 12 В			
Интеллектуальный заряд батарей (SBM)	ЕСТЬ			
<b>БАЙПАС</b>				
Напряжение, В	3ф 380/400/415 (фаза-фаза), 220/230/240 (фаза-нейтраль)			
Диапазон напряжения	-20% ~ +20% при нагрузке 100%			
Перегрузочная способность	Нагрузка 125% длительно. Нагрузка 130% в течении часа. Нагрузка 150% в течении 6 минут. Нагрузка более 1000% в течении 100мс.			
<b>ВЫВОД</b>				
Напряжение, В	3ф 380/400/415 (фаза-фаза), 220/230/240 (фаза-нейтраль)			
Точность напряжения на выходе	±1% (линейная нагрузка), ±1,5% (нелинейная нагрузка)			
Стабильность частоты на выходе, Гц	±0,1			
Коэффициент искажений на выходе, THD	<1% (линейная нагрузка), <6% (нелинейная нагрузка)			
Фактор мощности	0,9			
Крест-фактор	3:1			
Допустимое отклонение по фазе	120±0,5°			
Перегрузочная способность	нагрузка до 105% — длительное время работы; нагрузка от 105 до 110% — переход на байпас через 60 мин; нагрузка от 110 до 125% — переход на байпас через 10 мин; нагрузка от 125 до 150% — переход на байпас через 1 мин; нагрузка более 150% — переход на байпас через 200 мс			
Ток короткого замыкания	Ток в нейтральном проводнике (N) 1,7 I <sub>нагр</sub> (170%)			
<b>ОБЩИЕ ПАРАМЕТРЫ</b>				
Топология	Двойное преобразование (True double conversion)			
КПД	Нормальный режим: 95%, ECO-режим: 98%			
Старт на батареях («Холодный старт»)	ЕСТЬ			
Степень защиты	до IP41 включительно			
Подключение кабелей	Подвод снизу, клеммная колодка			
Рабочая температура, °С	0... +40			
Температура хранения, °С	-40... +70			
Относительная влажность, %	0-95 (без образования конденсата)			
Уровень шума, дБ	<65			
Тепловыделение, Ватт/час	8520	14200	28401	1419,86
Параллельная работа	до 20 силовых модулей			
<b>УПРАВЛЕНИЕ</b>				
Дисплей	LCD+LED, сенсорный экран и кнопочная панель			
Интерфейсы управления	USB, RS-232, RS-485, SNMP-карта, EPO, сухие контакты, AS/400			
Карта сетевого управления SNMP/ HTTP	Опционально RMCARD205			
Программное обеспечение	PowerPanel® Business Edition			
<b>ФИЗИЧЕСКИЕ ХАРАКТЕРИСТИКИ</b>				
Габариты (В x Ш x Г), мм	1600 x 600 x 1100	2000 x 600 x 1100	2000 x 2000 x 1100	134 x 460 x 790
Вес, кг	165	220	660	32



## ТОТАЛЬНЫЙ КОНТРОЛЬ АКБ

### Решение для индивидуального контроля батарей с удаленным мониторингом и прогнозированием выхода из строя

BATTERY MANAGEMENT SYSTEM (BMS) – система контроля и управления зарядом аккумуляторных батарей состоит из контроллера и датчиков, которые устанавливаются на каждую батарею. Система позволяет контролировать основные параметры АКБ и прогнозировать ее состояние, а в случае сокращения емкости одной из батарей определять ее и компенсировать заряд на стоящих в линейке АКБ для предотвращения преждевременной деградации. Система контролирует до 200 штук АКБ, повышая надежность системы и благодаря удаленному мониторингу снижает эксплуатационные затраты.

#### ОСОБЕННОСТИ

- Сокращение рисков на простой ИБП
- Компенсация заряда на АКБ
- Контроль температуры, напряжения, сопротивления
- Автоматическое извещение в случае аварийного или предаварийного режима АКБ
- Низкое энергопотребление
- Поддержка ENVIROSENSOR
- Поддержка АКБ с различной емкостью
- Поддержка АКБ различных производителей
- Установка расписания испытаний с архивацией данных
- Работа в широком температурном диапазоне

#### ОБОЗНАЧЕНИЯ

1. Разъем питания
2. Кнопка перезагрузки
3. Установка адреса
4. Порт RJ45
5. Порт RS485

6. Порты подключения датчиков
7. Порт подключения к ИБП
8. Порт Ethernet (RJ45)
9. Кнопка выбора меню
10. Кнопка вход меню
11. Дисплей
12. Индикатор состояния системы
13. Индикатор подключения к ИБП
14. Индикатор состояния батарей
15. Индикатор состояния группы батарей
16. Индикатор состояния выравнивания заряда

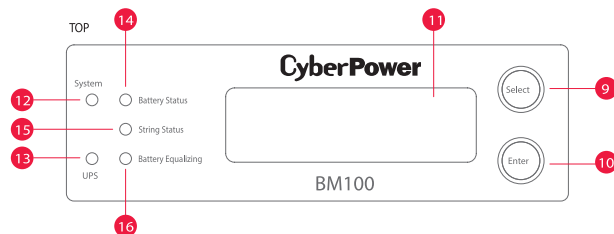
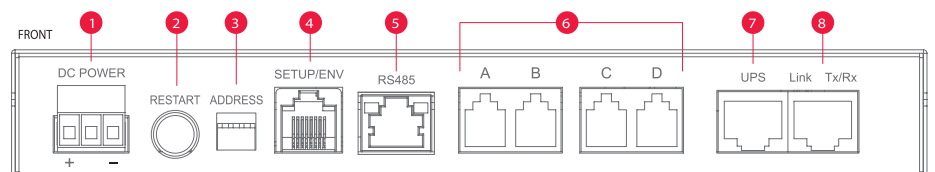

1. Индикатор подключения батареи
2. Индикатор состояния подключения к контроллеру
3. Порты подключения
4. Кнопка B1
5. Разъем подключения к батарее
6. Разъем внешнего термодатчика

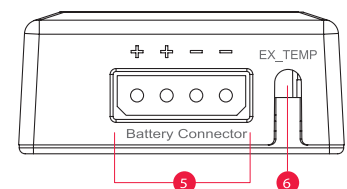
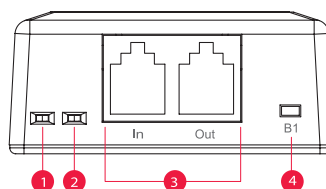

### Функциональная схема подключения BMS

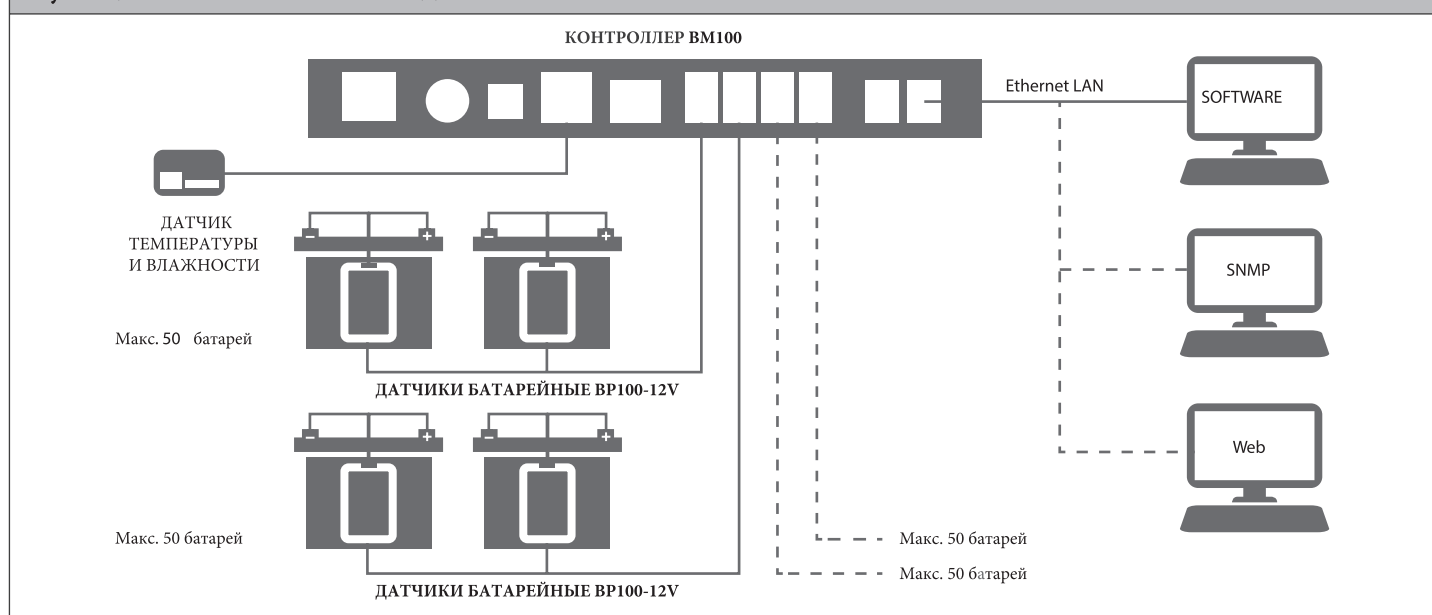

МОДЕЛЬ КОНТРОЛЛЕРА	BM100
<b>ОБЩЕЕ</b>	
ДИАПАЗОН ВХ. НАПРЯЖЕНИЯ (В)	15 ~ 60
Потребляемая мощность(Вт)	4
Количество линий (шт.)	4
Количество батарей(шт)	50
Порт подключения к датчику	RJ25
Протоколы	IPv4, TCP/IP, UDP, SNMPv1, HTTP, NTP, DNS, Telnet, DHCP, SMTP, FTP, IPv6, SNMPv3, HTTPs, SSH, SSL, TLS
Сетевой порт	RJ45 - 10/100 Mbps Ethernet
Поддержка внешних датчиков	Да
LCD Панель	Да
LED Индикатор	Состояние системы, подключение к ИБП, статус группы батарей, статус батареи
<b>Физические параметры</b>	
Габариты(ШxВxГ) (мм.)	210 x 29 x 100
Вес (kg.)	0.573
<b>Брутто</b>	
Габариты(ШxВxГ) (мм.)	247 x 75 x 149
Вес (кг.)	0.967
Цвет	черный
<b>Environmental</b>	
Рабочая температура (°C)	-40 ~ 60 (LCD монитор: -20 ~ 60)
Относительная влажность (без конденсата)	0 ~ 90
Рабочая высота	0-3,000 метров
Сертификаты*	CE, FCC Class A
RoHS	Да
<b>Гарантия</b>	
Гарантия на контроллер	1

МОДЕЛЬ ДАТЧИКА	BP100-12V
<b>ОБЩЕЕ</b>	
ДИАПАЗОН ВХ. НАПРЯЖЕНИЯ (В)	8 ~ 15
Потребляемая мощность(мВт)	< 180
Внутреннее сопротивление АКБ, разрешение (мОм)	0.01
Точность измерения сопротивления, погрешность	< 5%
Точность измерения напряжения(мВ)	10
Погрешность измерения напряжения	< 2%
Рабочая температура (°C)	0-60°C с точностью < 1°C, -40-0°C с точностью < 2°C
<b>Батарея</b>	
Напряжение батареи (В)	12
Емкость батареи(Ач)	5 ~ 200
Тип батареи	Valve-Regulated Lead-Acid (VRLA), Vented Lead Acid (VLA)
Диапазон измерения сопротивления АКБ (мОм)	1.0 ~ 60
Ток утечки (мкА)	< 100
Защита по току	DC предохранитель
Напряжение выравнивания заряда (В)	> 13.2
Точность выравнивания заряда (мВ)	± 50
Порт подключения	RJ25
LED индикатор	Да
<b>Физические параметры</b>	
Габариты(ШxВxГ) (мм.)	55 x 25 x 80
Вес(кг.)	0.055
	6.61 x 2.28 x 6.46
	0.21
Цвет	Черный
<b>Окружающая среда</b>	
Рабочая температура (°C)	-40 ~ 60
Относительная влажность (без конденсата)	0 ~ 90
Рабочая высота	0-3,000
Сертификаты	* CE, FCC Class A

## УДАЛЕННОЕ УПРАВЛЕНИЕ, МОНИТОРИНГ И КОНТРОЛЬ ИБП



CyberPower RMCARD305 - это полнофункциональное устройство сетевого управления, мониторинга и контроля SMART и Online ИБП CyberPower. Установка карты позволяет осуществлять удаленный мониторинг и контроль через стандартный веб-браузер, CLI или NMS. Используя программное обеспечение для автоматического завершения работы PowerPanel Business Edition, серверы и рабочие станции останутся защищенными от потери данных при сбоях питания. Безопасность сети обеспечена алгоритмом MD5. Трехлетняя гарантия - это соответствие карты сетевого управления высочайшим стандартам качества в области разработки, изготовления материалов и сборки. Обновляя самостоятельно прошивку, пользователь всегда имеет доступ к новейшим функциям.

### ОСОБЕННОСТИ

- Мониторинг ИБП в реальном времени
- Установка Plug-n-play
- Дружественный web интерфейс
- Удаленное управление ИБП: плановое отключение, запуск, перезагрузка
- Удаленное конфигурирование ИБП
- Отправление уведомлений через email, SNMP, Syslog и SMS
- Журнал событий, отчеты о состоянии
- Поддержка внешних аутентификационных протоколов: CLI, Secure FTP и Windows Active Directory
- Обновляемая пользователем прошивка
- Обновление прошивки и загрузка файлов конфигурации сразу для нескольких устройств
- Поддержка датчика состояния окружающей среды (ENVIROSENSOR)

### ОБОЗНАЧЕНИЕ

1. Универсальный порт Serial
2. Порт Ethernet
3. Индикаторы Tx / Rx
4. Индикатор соединения

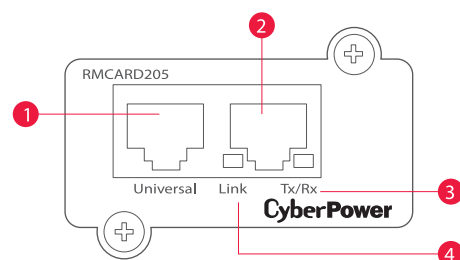

Тип	Карта удаленного управления
СВЯЗЬ	
Протоколы	TCP/IP, UDP, SNMP v1 and v3, NTP, DNS, SMTP, IPv4 and v6, SSH, RADIUS, TLS, LDAP, Syslog, Windows Active Directory, CLI, Secure FTP
Сетевое подключение	RJ45 - 10/100Mbps Ethernet
ФИЗИЧЕСКИЕ ХАРАКТЕРИСТИКИ	
Размеры (ШxВxГ) (мм)	66.04 x 43.18 x 134.62
Вес (кг)	0,09
ГАБАРИТЫ В УПАКОВКЕ	
Размеры (ШxВxГ) (мм)	172 x 60 x 165
Вес (кг)	0,18
ОКРУЖАЮЩАЯ СРЕДА	
Рабочая температура	32°F to 104°F / 0°C to 40°C

Рабочая влажность	0% - 90% non-condensing
Рабочая высота	0-10000 feet (0-3000 meters)
Температура хранения	14°F to 122°F / -10°C to 50°C
Влажность хранения	0% - 95% non condensing
Высота хранения	0-50000 feet (0-15000 meters)
СОВМЕСТИМОСТЬ	
Модели ИБП	SMART и Online ИБП CyberPower
СЕРТИФИКАЦИЯ	
Безопасность	FCC Class A, CE
Экологичность	RoHS Compliant
Гарантия	
Гарантия на продукт	3 года ограниченной гарантии

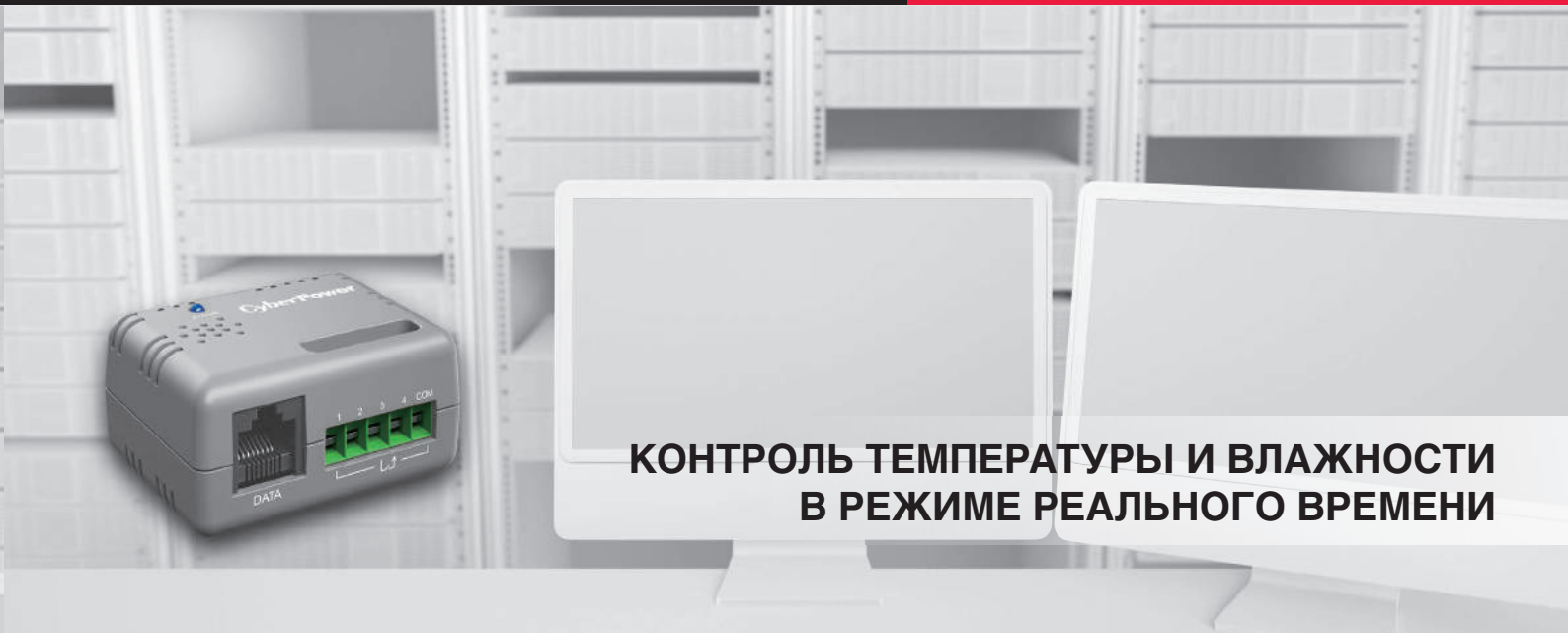

## КОНТРОЛЬ ТЕМПЕРАТУРЫ И ВЛАЖНОСТИ В РЕЖИМЕ РЕАЛЬНОГО ВРЕМЕНИ

### Мониторинг температуры и влажности в серверных комнатах и центрах обработки данных.

Датчик состояния окружающей среды CyberPower ENVIROSENSOR в режиме реального времени обеспечивает мониторинг показаний температуры и влажности при подключении к RMCARD203, RMCARD205, RMCARD303 и большинству блоков распределения питания серий Switched и Metered. При изменении показаний администратору немедленно следует уведомление. Кроме того, датчик состояния окружающей среды оснащен четырьмя контактами для контроля подключенных устройств, например датчика открывания двери. Трехлетняя гарантия - это соответствие ENVIROSENSOR высочайшим стандартам качества в области разработки, изготовления материалов и сборки.

#### СОВМЕСТИМЫЕ ПРОДУКТЫ

- SNMP-карты
- Вся серия PDU с Ethernet портами
- ATS с измерителями
- Переключаемый ATS
- Система управления батареями (BMS)

#### СФЕРЫ ПРИМЕНЕНИЯ

- Серверы
- Монтажные ИТ шкафы
- Сетевые устройства
- Центры обработки данных

#### ОСОБЕННОСТИ

- Мониторинг в реальном времени через SNMP карту
- Контроль температуры и влажности
- Показания в Фаренгейтах и Цельсиях
- 32°F – 158°F точность 1.8°F • 0-90 RH точность ± 2%
- 4 входных закрытых контакта
- Автоматическое оповещение о событиях
- Отображение местоположения датчика

#### ОБОЗНАЧЕНИЯ

1. Светодиодный индикатор
2. Сухие контакты 1-4
3. Общее соединение
4. RJ45 Port (подсоединение к RMCARD/PDU)

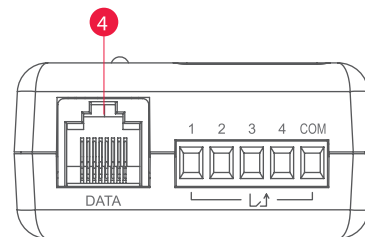
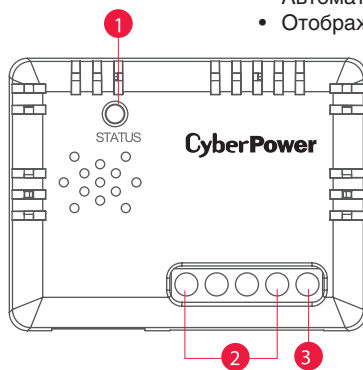

Тип	Датчик состояния окружающей среды
ВХОД	12В через SNMP соединение
Напряжения	12В через SNMP соединение
<b>ФИЗИЧЕСКИЕ ХАРАКТЕРИСТИКИ</b>	
Размеры (ДхШхВ)	57 x 37 x 29.2 мм
Вес	33 гр
<b>ДИАПАЗОН ИЗМЕРЕНИЙ И ТОЧНОСТЬ</b>	
Температура	32°F до 158°F точность ± 1.8°F 0°C до 70°C точность ± 1°C
Влажность	0-90 RH точность ± 2%
<b>СВЯЗЬ</b>	
Порт подключения	RJ45 Ethernet Port (10 ft. Ethernet Cable Included)
Входные контакты	4
<b>СЕРТИФИКАЦИЯ</b>	
Экологичность	RoHS Compliant
<b>ГАРАНТИЯ</b>	
Гарантия на продукт	3 года





## ПЕРЕДОВЫЕ РЕШЕНИЯ ПО УПРАВЛЕНИЮ ПИТАНИЕМ

**Basic.** Базовое перераспределение питания без фильтрации от ИБП нескольким потребителям в стойке, обеспечивая тем самым более широкие варианты подключения оборудования. Особенности: металлический корпус / возможность горизонтального и вертикального монтажа / лоток для удержания кабеля.

**Metered.** Базовые PDU, оснащенные LCD экраном для возможности мониторинга напряжения питания в режиме реального времени.

**Monitored.** Базовые PDU с возможностью удаленного мониторинга и настройки параметров за счет встроенного SNMP/HTTP модуля. Совместимы с датчиком окружающей среды.

**Metered-by-Outlet (MBO).** Устройства серии обеспечивают возможность мониторинга состояния сети на уровне каждой розетки.

**Switched.** Коммутируемые устройства дают возможность распределять питание, удаленно мониторить состояние и гибко управлять розетками и потребителями (задавать алгоритмы последовательного включения/выключения питания, удаленно перезагружать подключенные устройства)

**Switched Metered-by-Outlet (SW MBO).** Обеспечивает возможность мониторинга и управления на уровне каждой розетки (каждая в отдельности розетка может быть включена и отключена дистанционно для внеплановых перезагрузок, контролируемого включения и выключения питания и т.п.)

**Switched ATS.** Обладая всем функционалом коммутируемых устройств, ATS поддерживает работу с двумя ИБП и может переключать питание между ними, тем самым обеспечивая резервирование питания в стойке.



PDU20BHVIEC12Ra



PDU31005



PDU41005



PDU71005



PDU81005



PDU20SWHVIEC10ATNET

	серия	модель	максимальный ток	штекер	выходы	общее кол-во выходов	размер в стойке
PDU Базовые	Basic	PDU20BHVIEV12R	16A	IEC 320 C20	(12) IEC 320 C13	12	1U
		PDU20BHVIEC12Ra	16A	IEC 320 C20	(10) IEC 320 C13 (2) IEC 320 C19	12	1U
		PDU10BHVIEC16F	10A	IEC 320 C14	(16) IEC 320 C13	16	0U
		PDU10BHVIEC20F	10A	IEC 320 C14	(16) IEC 320 C13 (4) IEC 320 C19	20	0U
		PDU20BHVIEC24F	16A	IEC 320 C20	(20) IEC 320 C13 (4) IEC 320 C19	24	0U
		PDU20BHVIEC32F	16A	IEC 320 C20	(24) IEC 320 C13 (8) IEC 320 C19	32	0U
PDU с возможностью мониторинга	Metered	PDU20MVHVIEC24F	16A	IEC 320 C20	(20) IEC 320 C13 (4) IEC 320 C19	24	0U
		PDU31004	10A	IEC 320 C14	(8) IEC 320 C13	8	1U
	Monitored	PDU31005	16A	IEC 320 C20	(8) IEC 320 C13	8	1U
		PDU31414	16A	IEC 309 16A	(18) IEC 320 C13 (2) IEC 320 C19	20	0U
		PDU31406	32A	IEC 309 32A	(36) IEC 320 C13 (6) IEC 320 C19	42	0U
		PDU71004	10A	IEC 320 C14	(8) IEC 320 C13	8	1U
PDU с возможностью управления, ATS	Metered-by-Outlet (MBO)	PDU71005	16A	IEC 320 C20	(8) IEC 320 C13	8	1U
		PDU41004	10A	IEC 320 C14	(8) IEC 320 C13	8	1U
		PDU41005	16A	IEC 320 C20	(8) IEC 320 C13	8	1U
	Switched	PDU41404	16A	IEC 309 16A	(21) IEC 320 C13 (3) IEC 320 C19	24	0U
		PDU41405	32A	IEC 309 32A	(21) IEC 320 C13 (3) IEC 320 C19	24	0U
		PDU81004	10A	IEC 320 C14	(8) IEC 320 C13	8	1U
Switched Metered-by-Outlet (SW MBO)	PDU81005	16A	IEC 320 C20	(8) IEC 320 C13	8	1U	
	PDU81404	16A	IEC 309 16A	(21) IEC 320 C13 (3) IEC 320 C19	24	0U	
	PDU81405	32A	IEC 309 32A	(21) IEC 320 C13 (3) IEC 320 C19	24	0U	
	Switched ATS	PDU15SWHVIEC12ATNET	10A	IEC 320 C14 *14	(12) IEC 320 C13	12	1U
PDU20SWHVIEC10ATNET		20A	IEC 320 C20 *2	(8) IEC 320 C13 (2) IEC 320 C19	10	1U	
PDU32SWHVIEC18ATNET		32A	IEC 309 32A *2	(16) IEC 320 C13 (2) IEC 320 C19	18	2U	

**CyberPower**

[WWW.CYBERPOWER.COM](http://WWW.CYBERPOWER.COM)